

DOSTAWKA DO DOMKU **HANDY** **HANDY** TOOL SHED EXTENSION

INSTRUKCJA MONTAŻU ASSEMBLY INSTRUCTIONS

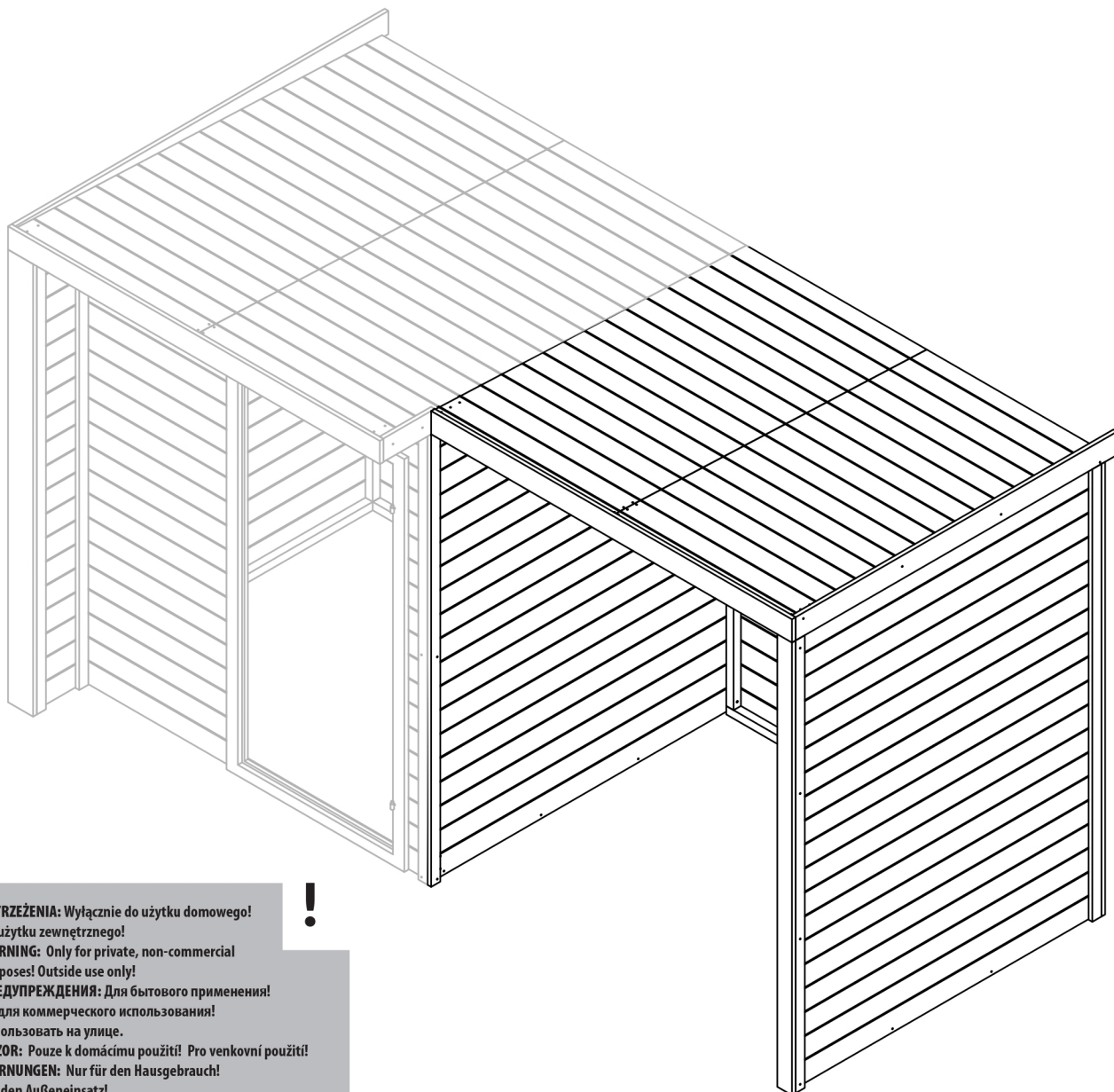

PL OSTRZEŻENIA: Wylącznie do użytku domowego!

Do użytku zewnętrznego!

EN WARNING: Only for private, non-commercial purposes! Outside use only!

РУ ПРЕДУПРЕЖДЕНИЯ: Для бытового применения!

Не для коммерческого использования!

Использовать на улице.

CZ POZOR: Pouze k domácímu použití! Pro venkovní použití!

DE WARNUNGEN: Nur für den Hausgebrauch!

Für den Außeneinsatz!

IT AVVERTENZE: Esclusivamente per uso domestico!

Per uso esterno!

SL OPOZORILO: Samo za zasebno uporabo doma!

Za uporabo na prostem.

NL WAARSCHUWING: Alleen voor particulier gebruik, niet voor commercieel gebruik! Alleen buiten te gebruiken!

EE TÄHELEPANU! Ainult isiklikuks, mitteäriliseks kasutuseks!

Kasutamiseks üksnes välist-ingimustes!

LV UZMANĪBU! Produkts ir paredzēts tikai privātai lietošanai

mājsaimniecībā, to drīkst izmantot tikai ārtelpās.

LT DĖMESIO! Tik privatiems asmenims, nekomerciniams

tikslams! Tik išoriniam naudojimui!

HU FIGYELMEZTETÉS: Kizárólag otthoni használatra!

Csak kültéri használatra.

SK POZOR: Iba na domáce použitie! Pre vonkajšie použitie!



Art. nr.: 5904506718771



4IQ[®]
group

4iQ Group sp. z o.o.
ul. L. Mierostawskiego 6, 14-200 Iława,
tel. + 48 89 674 92 57, kontakt@4iQ.com.pl
www.4iQ.com.pl

Nr. No.	Ilość Quantity	Numer części/Parts no.	Grubość Thickness	Szerokość Width	Długość Length
1	1	04-01 Belka 1/Beam 1	40 mm	40 mm	1950 mm
2	3	04-02 Belka 2/Beam 2	40 mm	40 mm	2065,6 mm
3	1	04-03 Belka 3/Beam 3	40 mm	40 mm	1610 mm
4	1	04-04 Belka 4/Beam 4	40 mm	40 mm	2116,5 mm
5	3	04-05 Belka sufit/Ceiling beam	40 mm	60 mm	1613,3 mm
6	1	04-06 Belka przód/Front beam	40 mm	60 mm	1950 mm
7	19	04-07 Ściana 1/Wall 1	18,5 mm	121 mm	1950 mm
8	18	04-08 Ściana 2/Wall 2	18,5 mm	121 mm	1668,5 mm
9	1	04-09 Ściana ucięta górna/upper wall cut off	18,5 mm	121 mm	1668,5 mm
10	2	04-10 Dach przód/Front roof	18,5 mm	45 mm	984,25 mm
11	28	04-11 Dach/Roof	18,5 mm	121 mm	984,25 mm
12	2	04-12 Dach tył/Rear roof	18,5 mm	100 mm	984,25 mm
13	1	04-13 Deska 1/Board 1	20 mm	110 mm	1968,5 mm
14	1	04-14 Deska 2/Board 2	20 mm	80 mm	2138,5 mm
15	3	04-15 Deska 3/Board 3	20 mm	50 mm	2138,5 mm
16	350	Wkręt do drewna/Wood screw 3x35			
17	10	Wkręt do drewna/Wood screw 3x55			
18	20	Wkręt do drewna/Wood screw 4x90			
19*	10 mb	* Papa bitumiczna/Bitumen felt			
20*	85	* Gwoździe papowe/Roofing nails			
21*	85	*Podkładki pod gwoździe/Nail washers			

*Opcja/option

Narzędzia potrzebne do montażu (nie załączono)/Tools needed for assembly (not included)

1. Wkrętarka lub śrubokręt/Electric screwdriver or screwdriver
2. Piła do drewna/Wood saw
3. Młotek/Hammer
4. Młotek gumowy (polecane)/Rubber hammer (recommended)

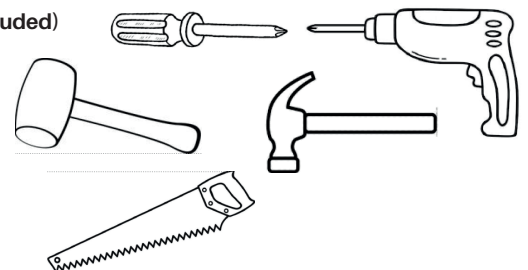

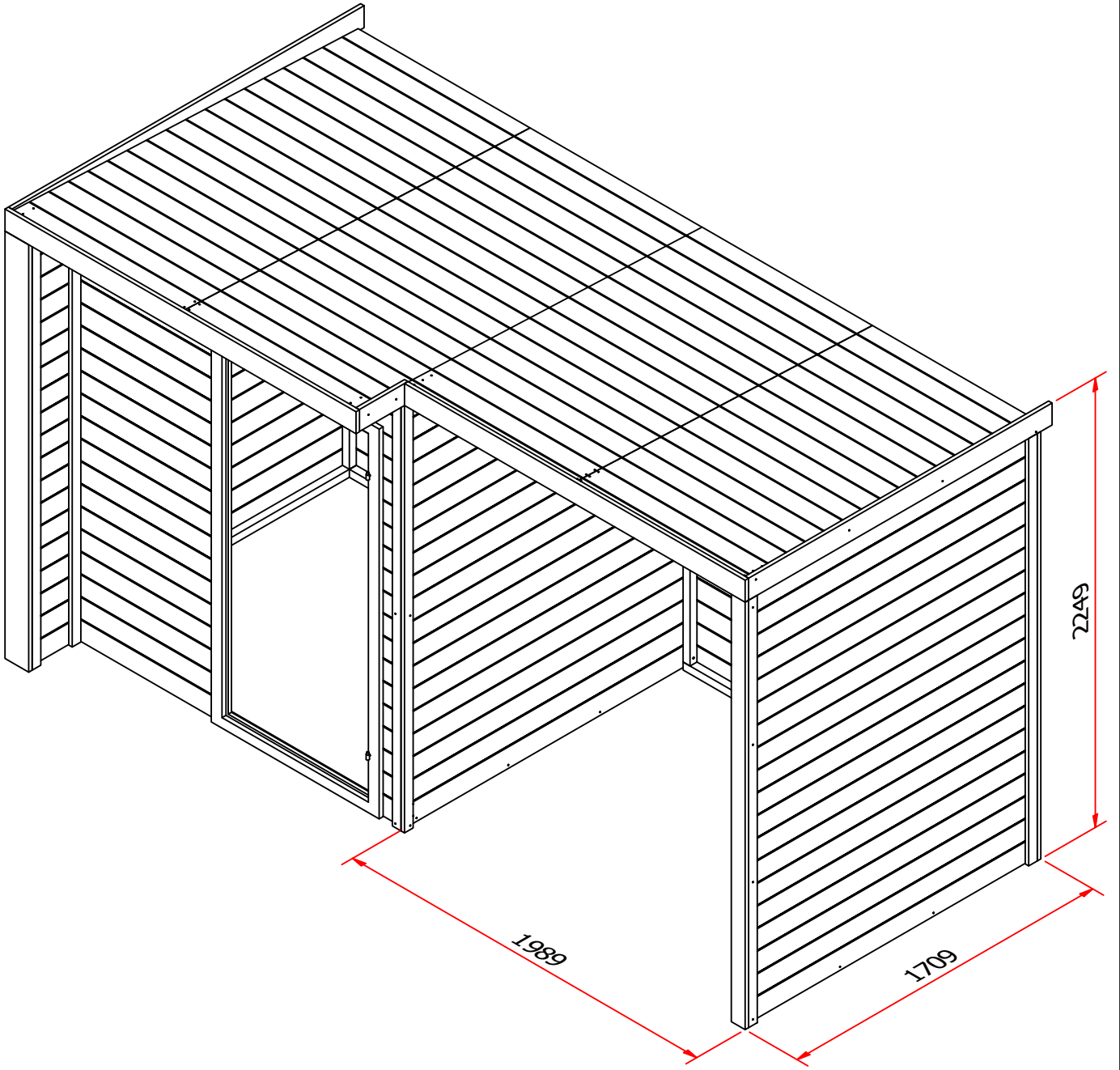

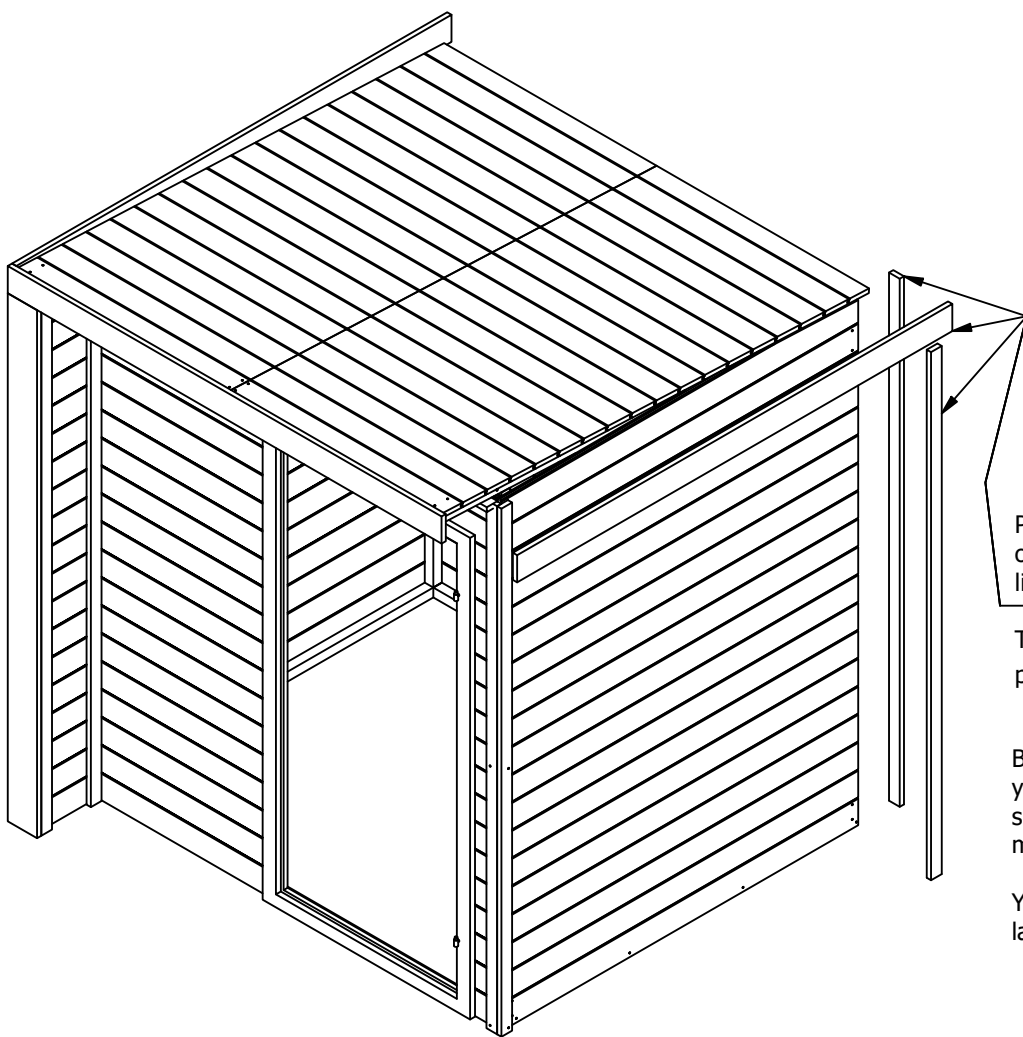

Przed montażem dostawki trzeba odkręcić górną boczną deskę oraz listwę na rogu

Te elementy będą potrzebne później. Nie wyrzucaj ich!

Before installing the extension, you need to unscrew the upper side board and the corner moulding.

You will need these components later. Do not throw them away!

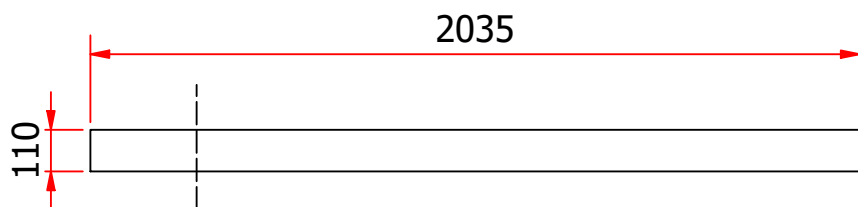

Deskę, którą odkręciliśmy z domku należy przeciąć na dwa różne elementy w zaznaczonym miejscu

The board that we unscrewed from the house should be cut into two different pieces at the marked point

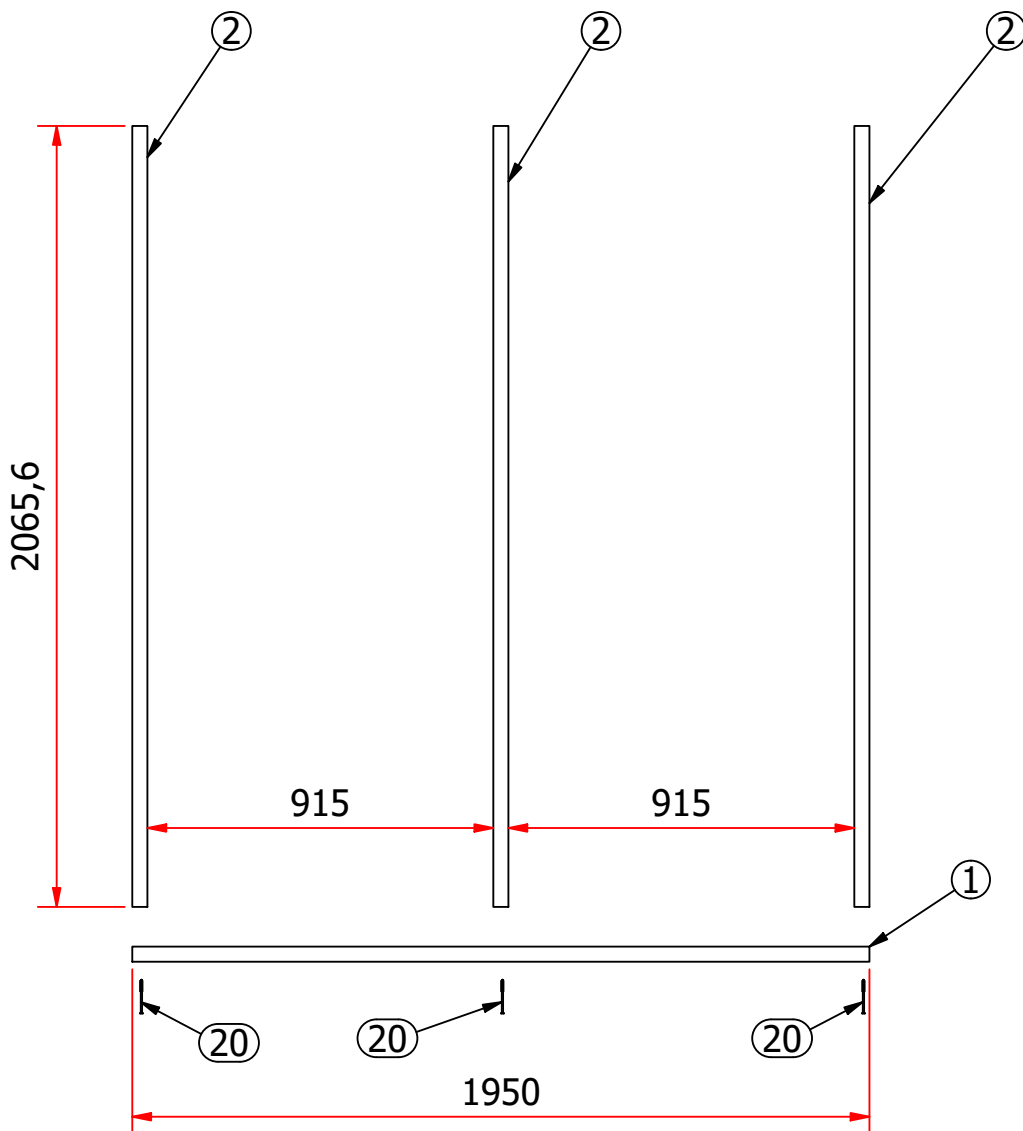
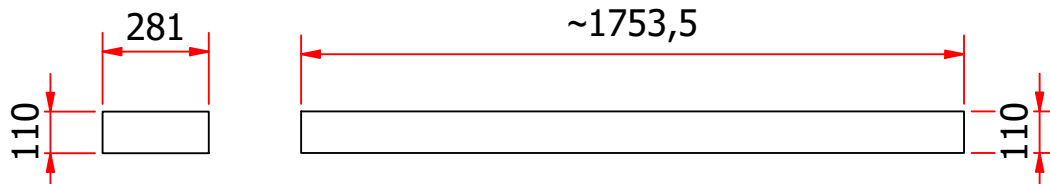
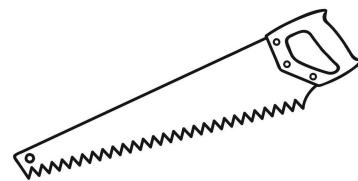

UWAGA

Domek jest w stanie surowym, dlatego w celu zabezpieczenia, należy go najpierw zaimpregnować. Regularna impregnacja chroni przed rozwojem grzybów, insektów, ogranicza palność oraz wzmacnia strukturę drewna. Należy przestrzegać zaleceń producenta wybranego impregnatu odnośnie przygotowania domku do impregnacji, warunków pogodowych do jej przeprowadzenia, ilości warstw oraz czasu schnięcia.

NOTE

The house is in a raw state, so in order to protect it, it must first be impregnated. Regular impregnation protects against the development of fungi and insects, limits flammability and strengthens the structure of the wood. Follow the recommendations of the manufacturer of the selected impregnation regarding the preparation of the house for impregnation, weather conditions, number of layers and drying time.

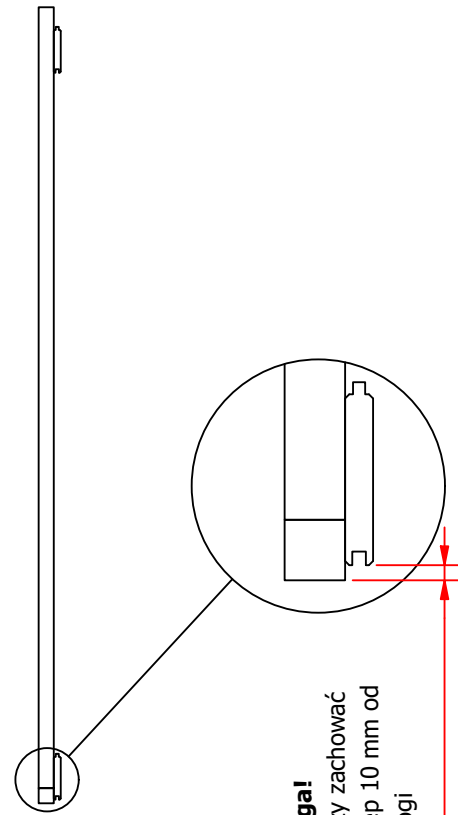
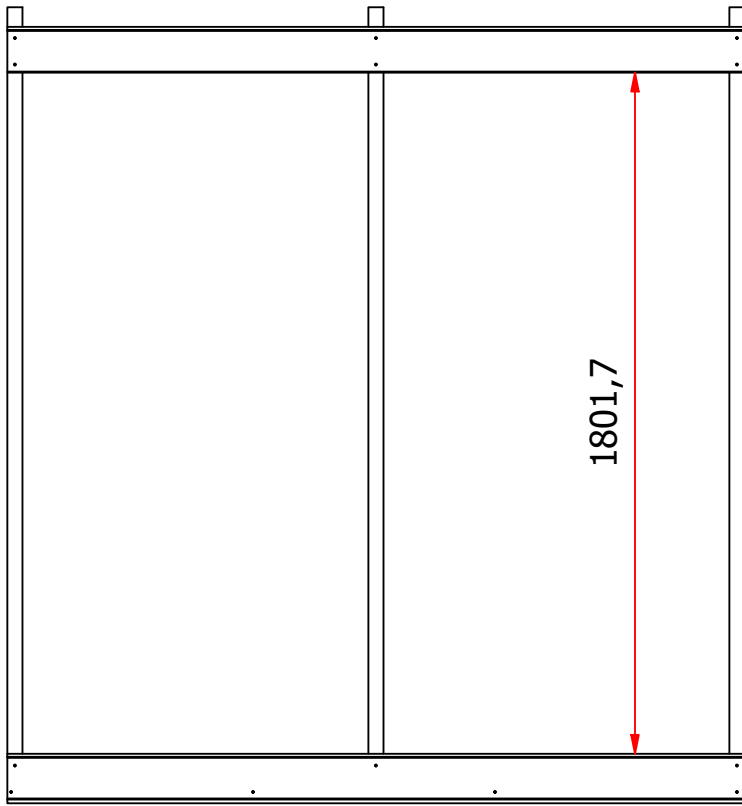
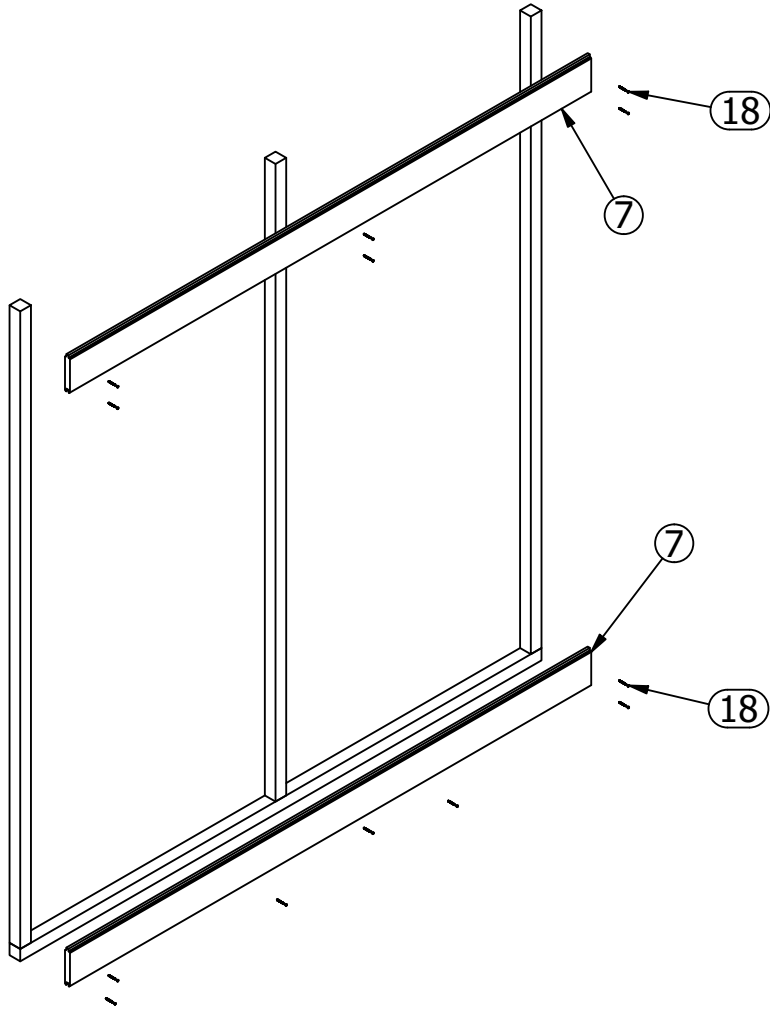

Uwaga!
Należy zachować
odstęp 10 mm od
podłogi

Note! Maintain a distance of 10 mm
from the floor.

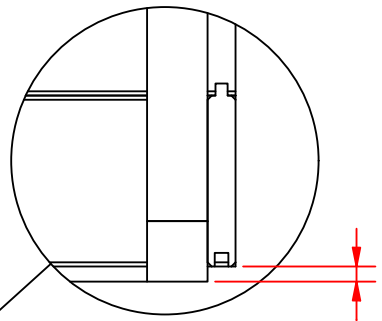
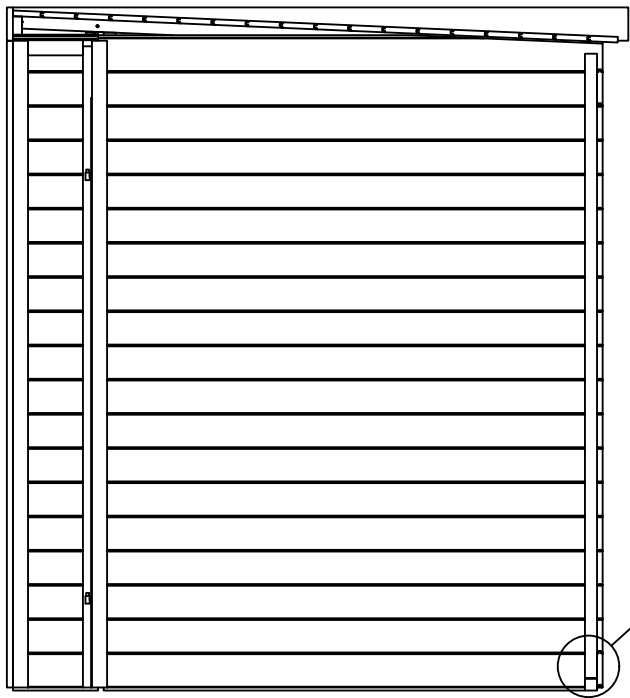
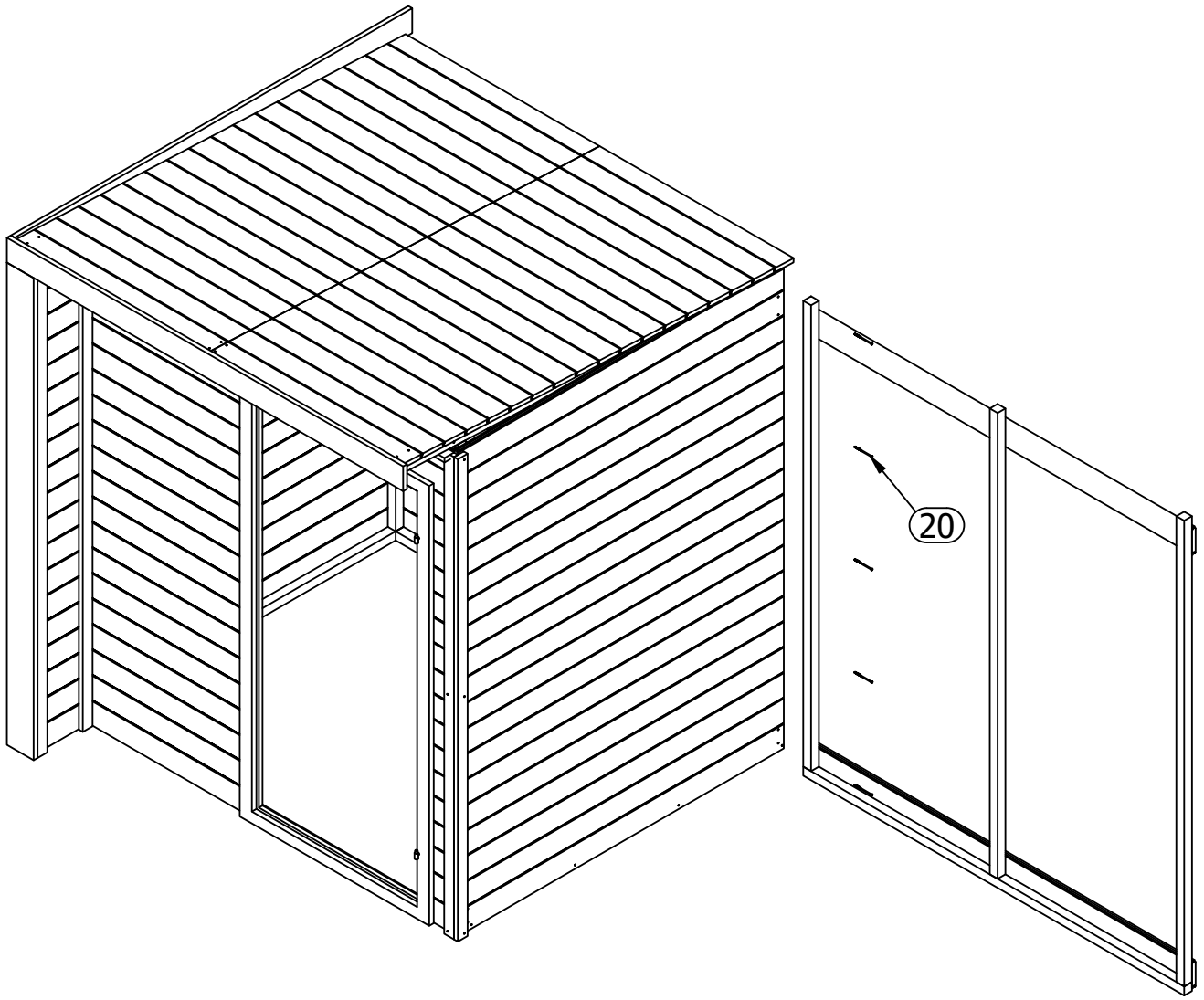

Uwaga!
Należy zachować
odstęp 10 mm od
podłogi

Note!
Maintain a distance of
10 mm from the floor

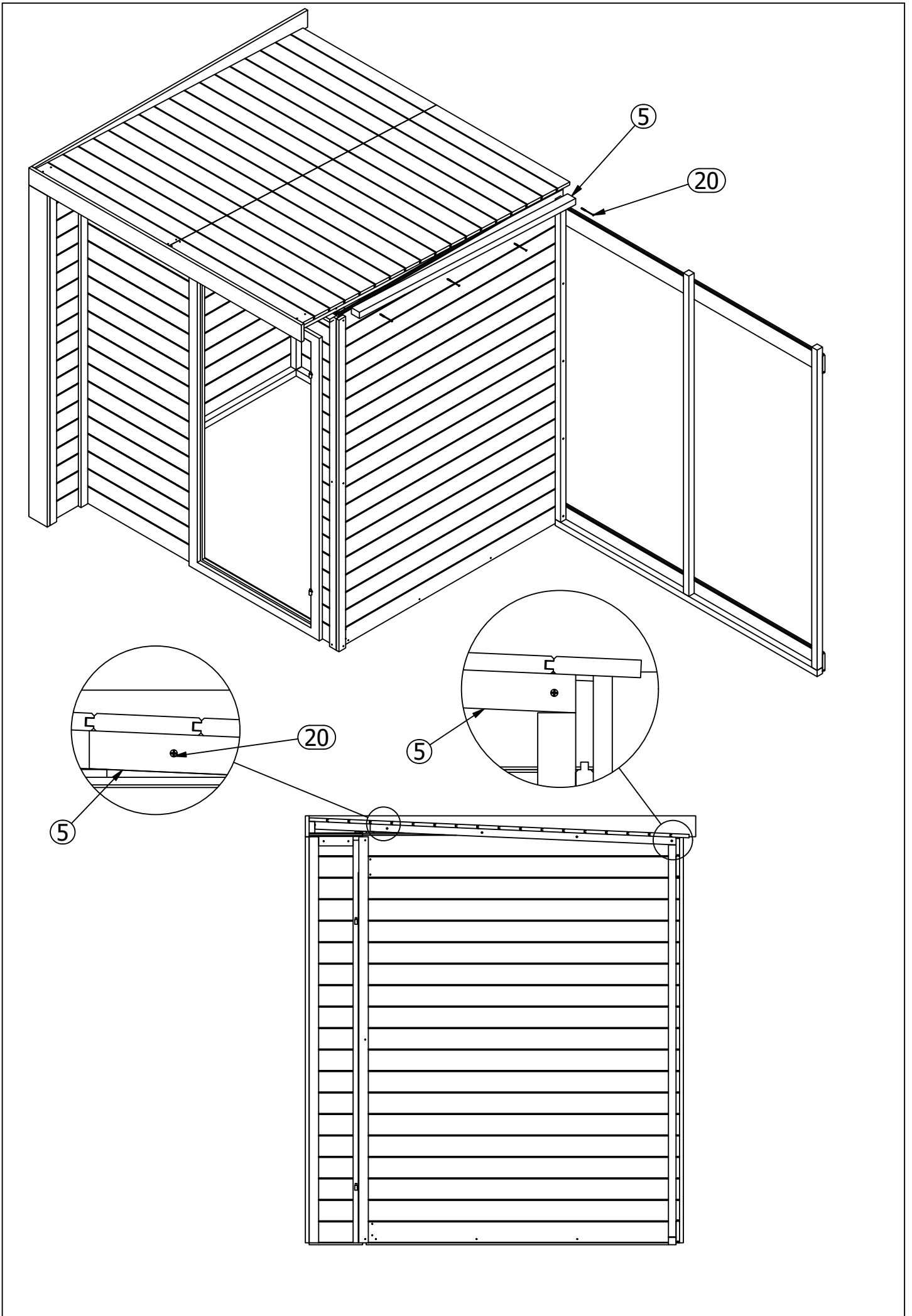

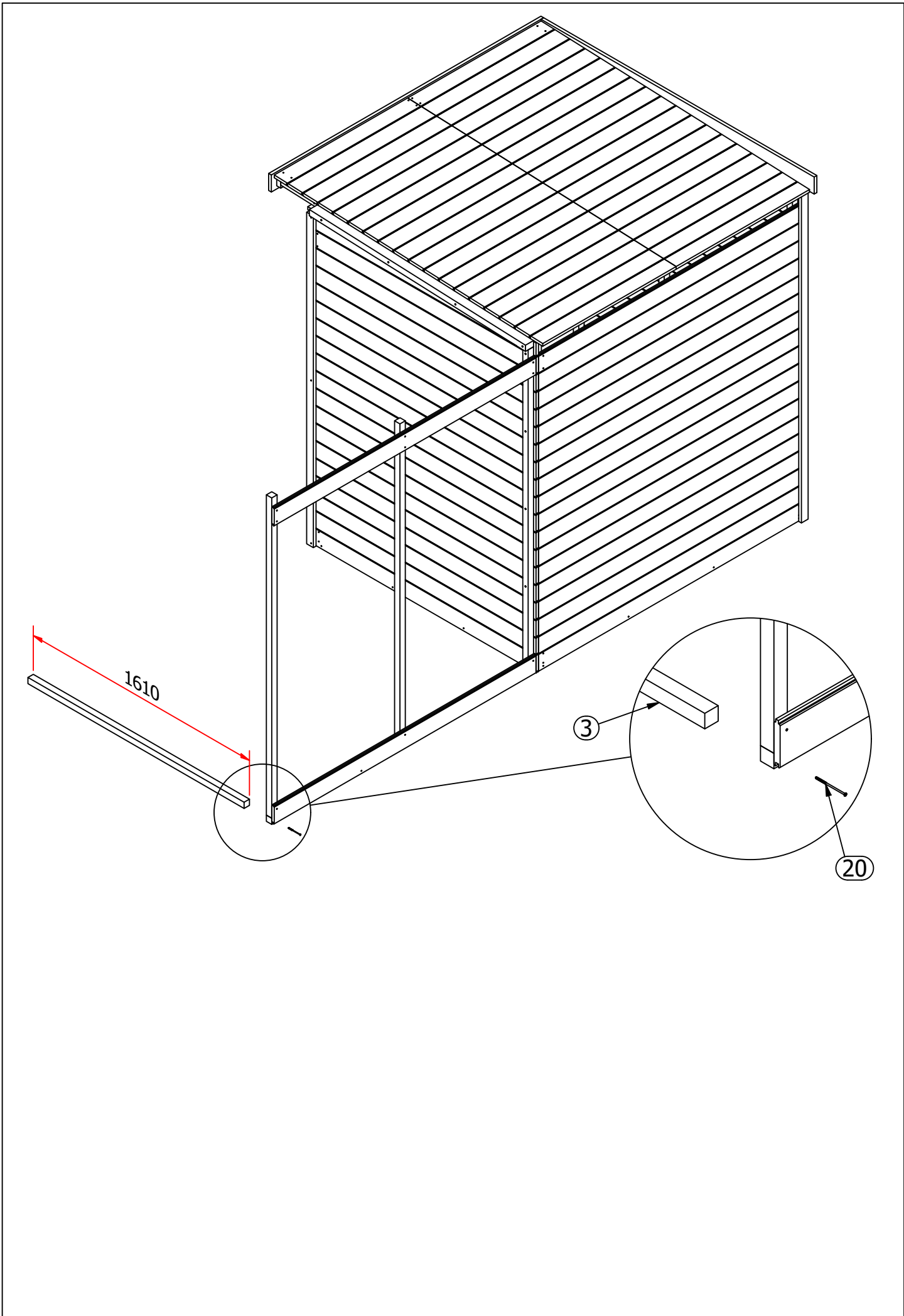

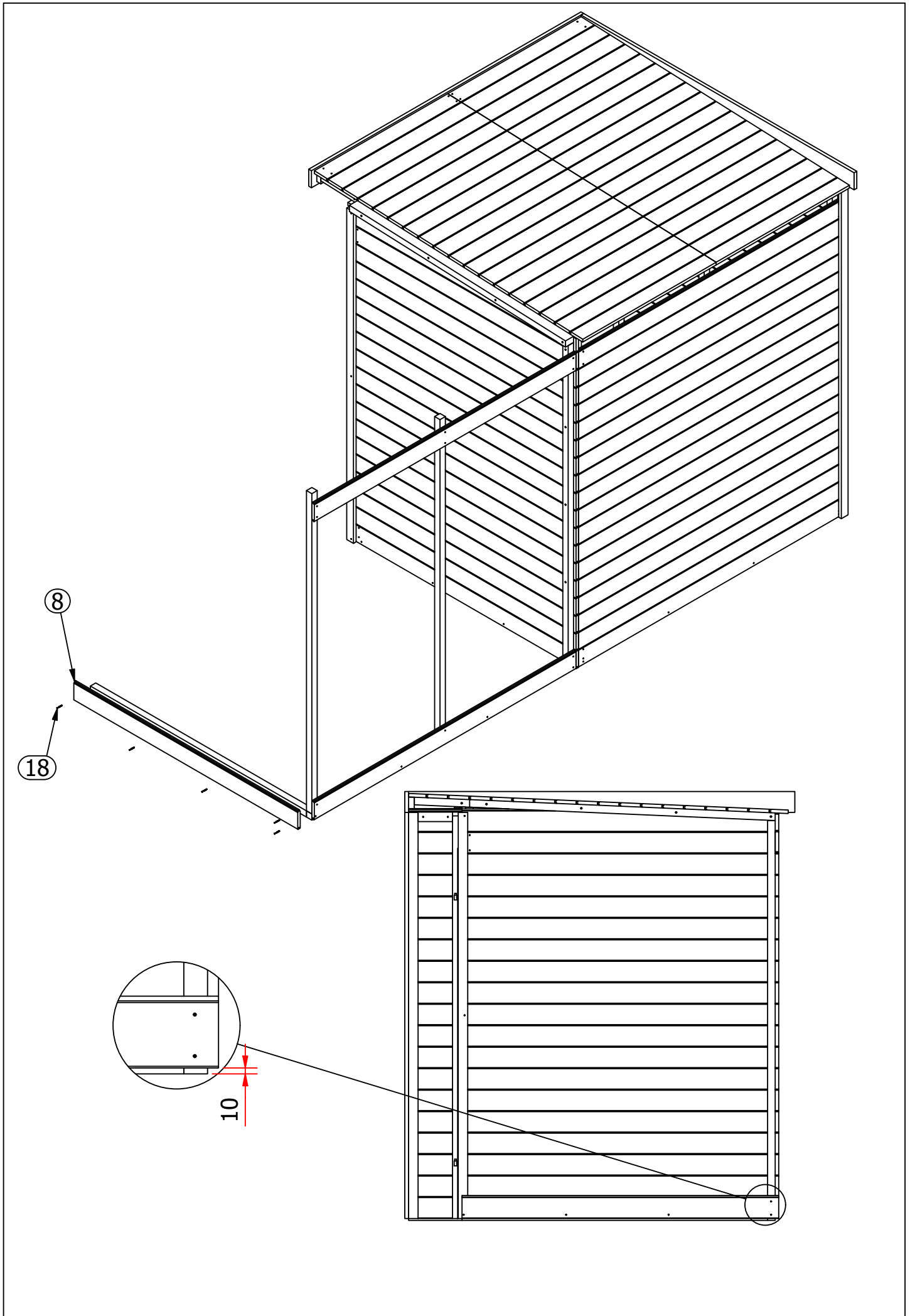

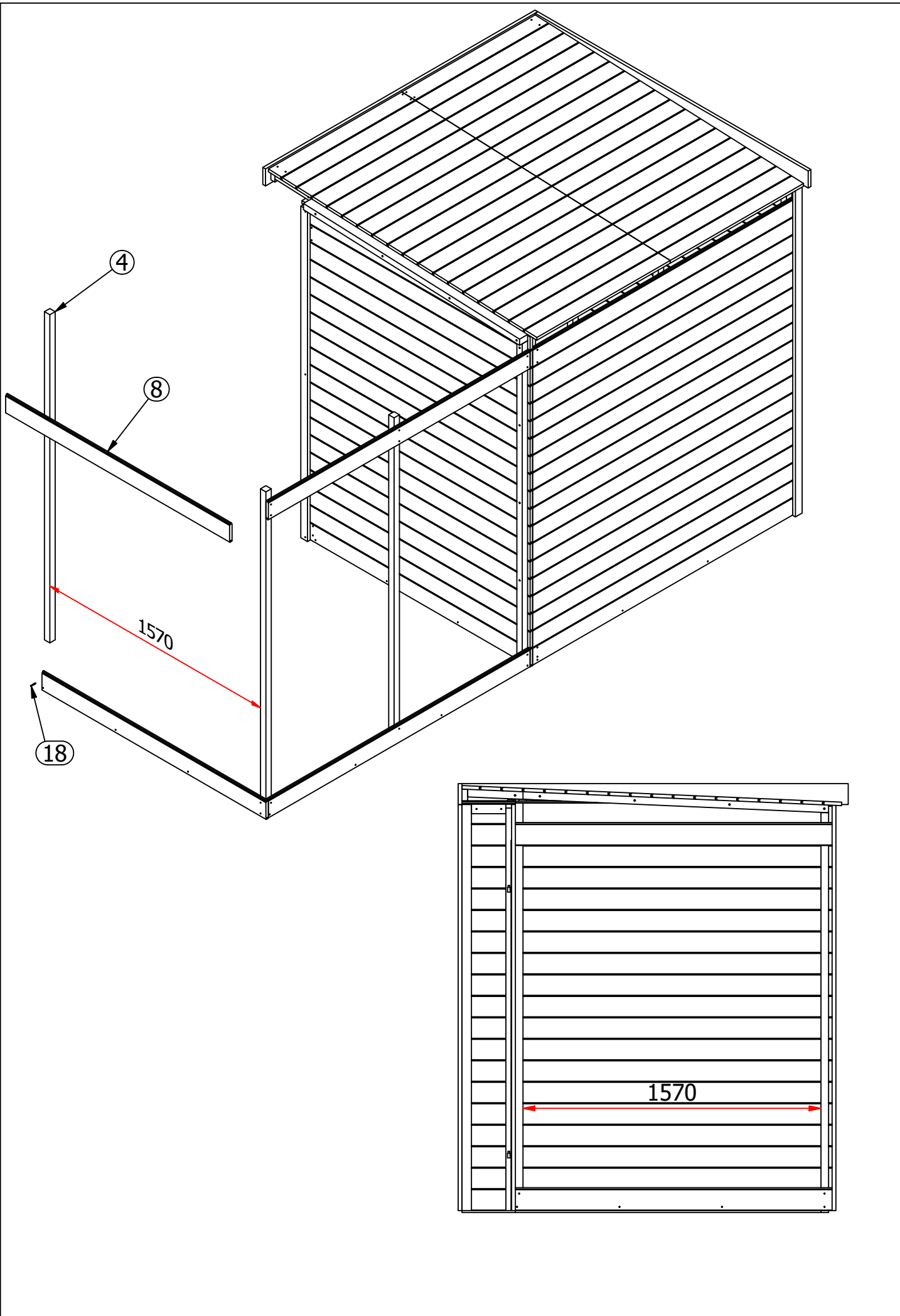

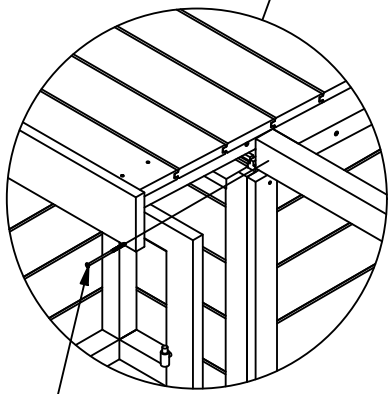
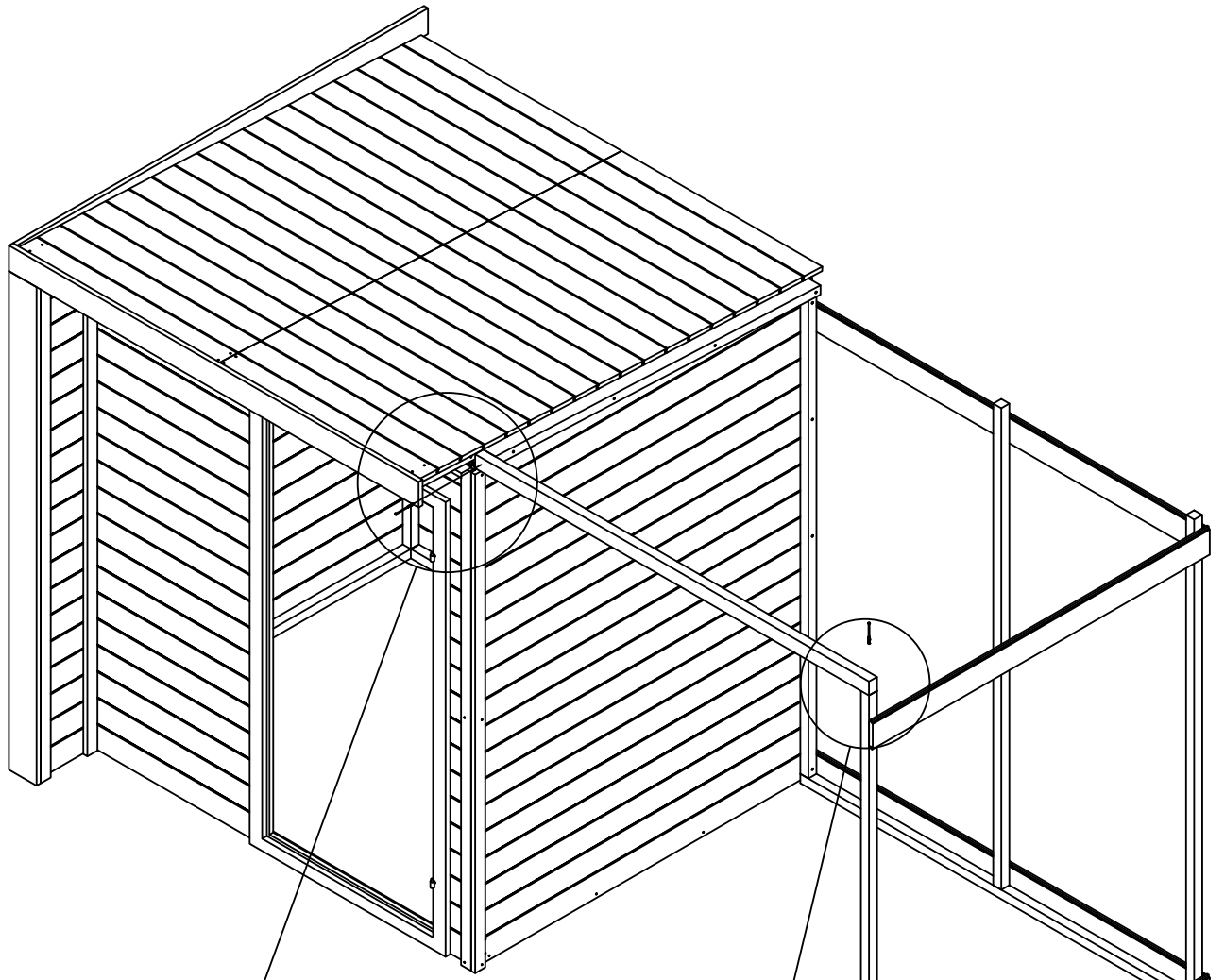

20

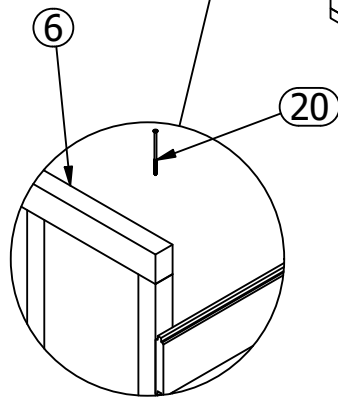

6

20

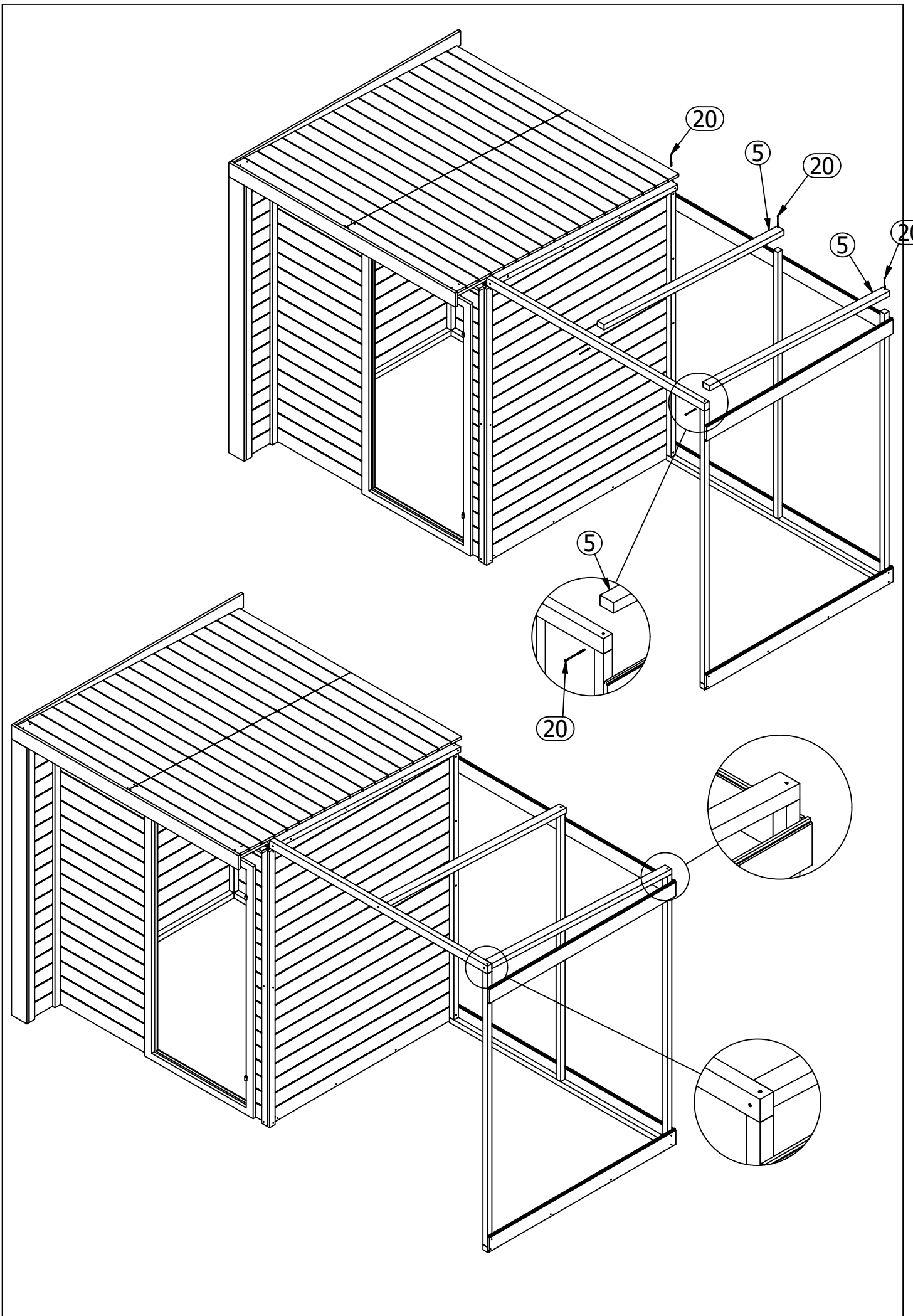

UWAGA

Deski należy przybijać jednocześnie z dwóch stron, tak aby kontrolować poziom. Do przybijania desek należy używać gumowego młotka.

NOTE

The boards should be nailed on both sides at the same time to control the level. Use a rubber hammer to nail the boards.

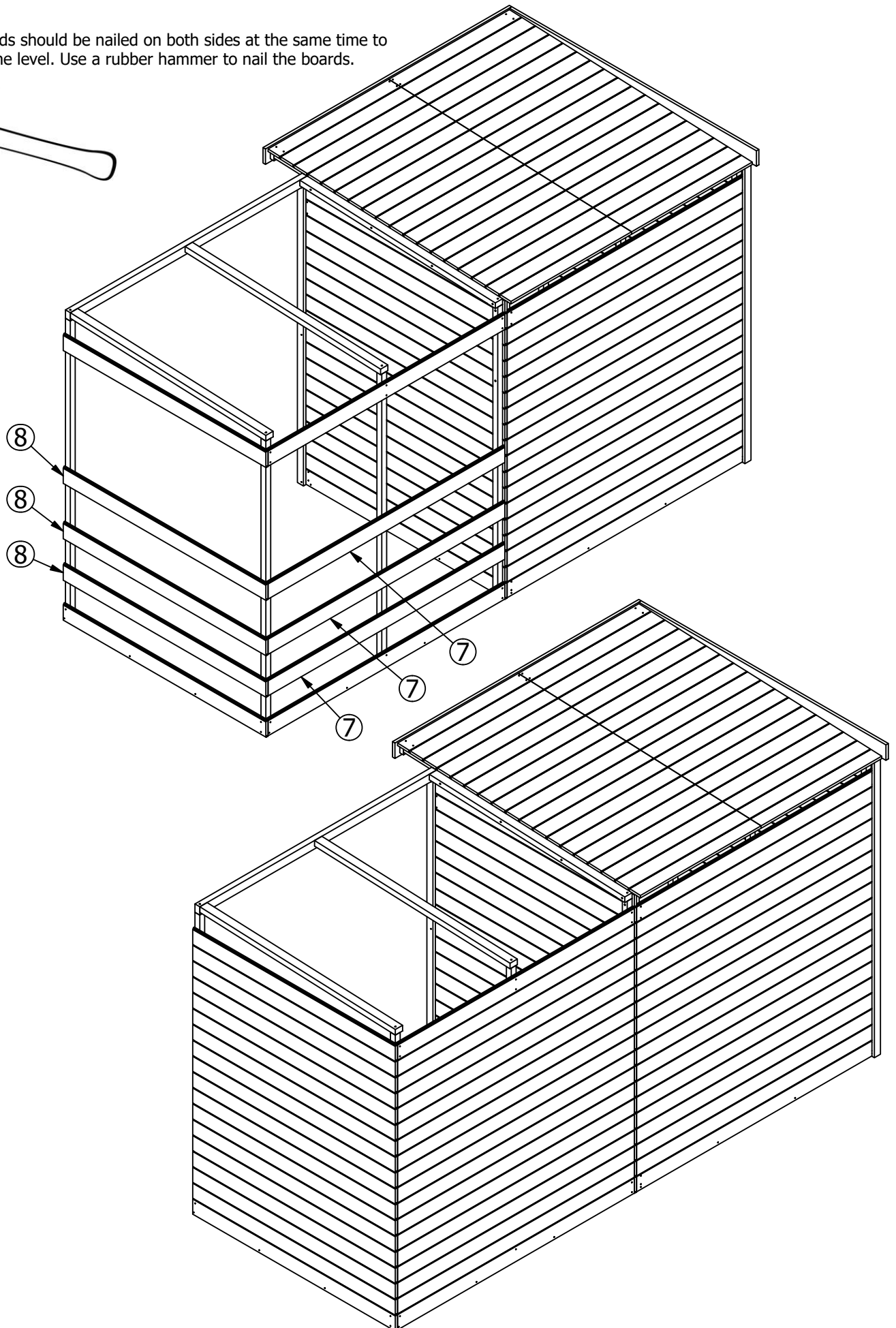
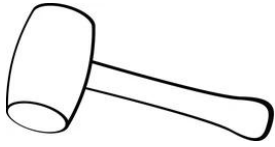

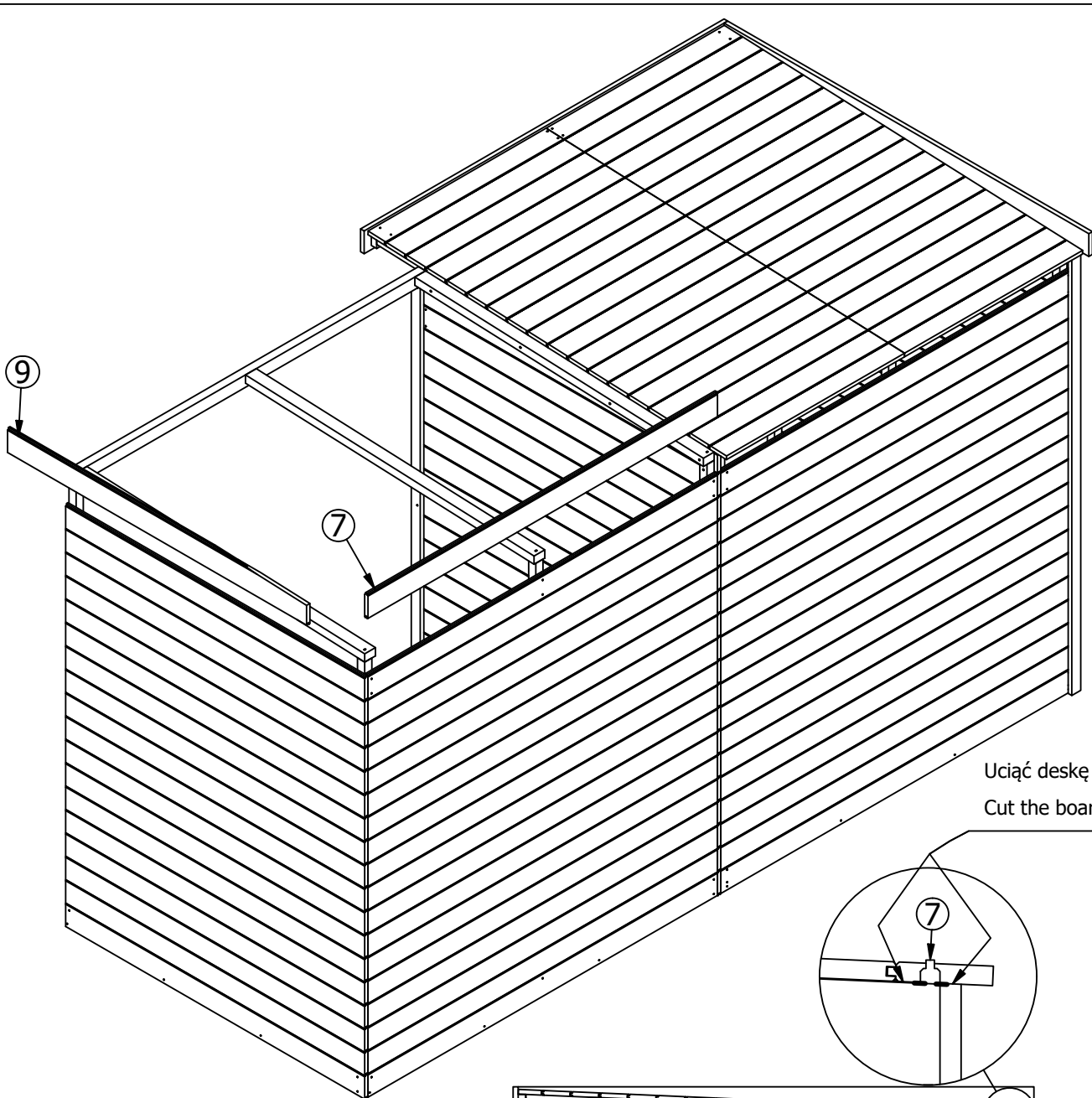

Uciąć deskę na równo
Cut the board evenly

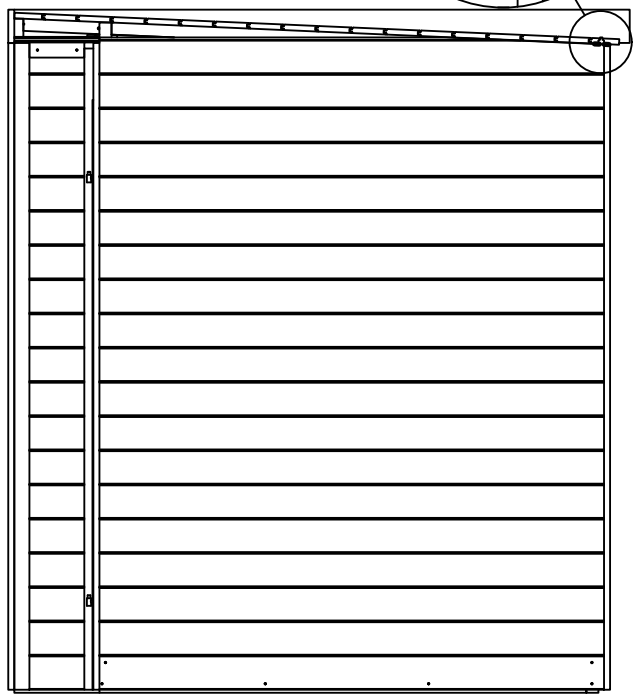
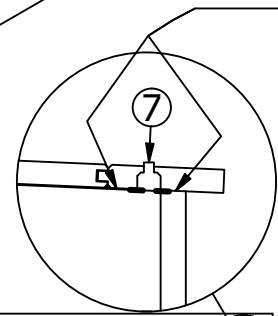

Deskę należy przykręcić równoległe do domku

The board should be screwed parallel to the roof strip from garden house

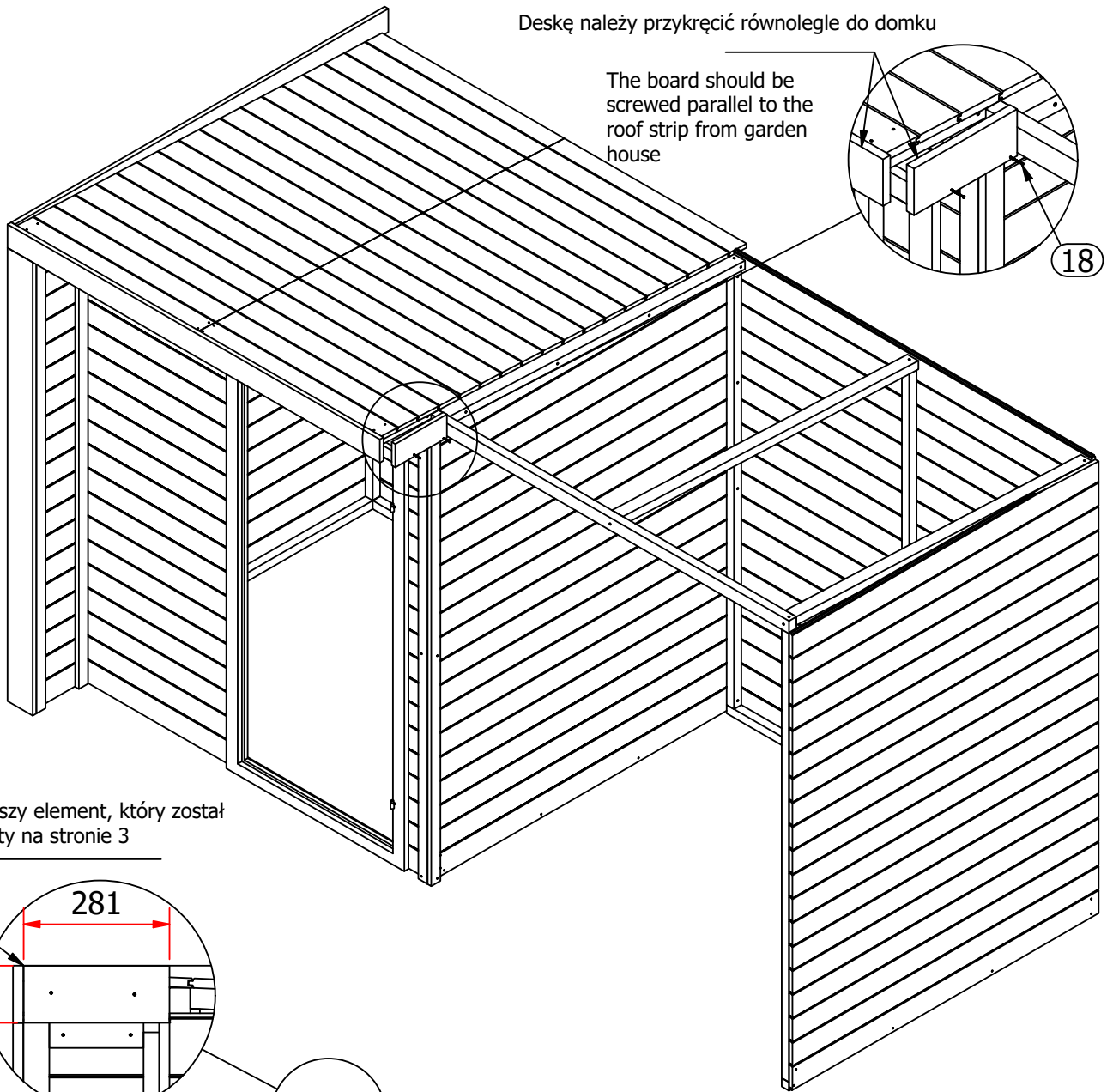
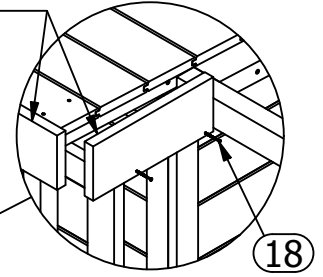

Krótszy element, który został ucięty na stronie 3

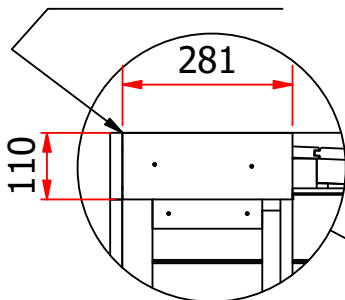

The shorter piece that was cut off on page 3

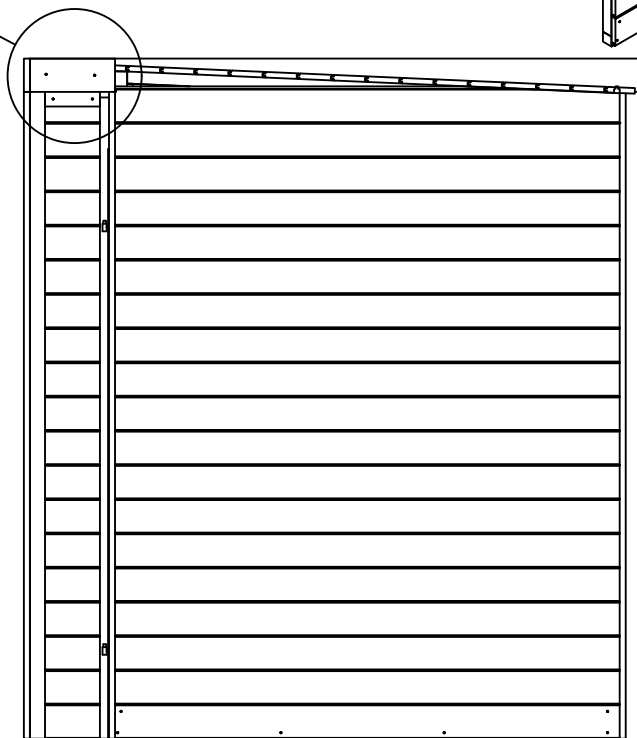

Deskę należy przykręcić równoległe do domku

The board should be screwed parallel to the roof strip from garden house

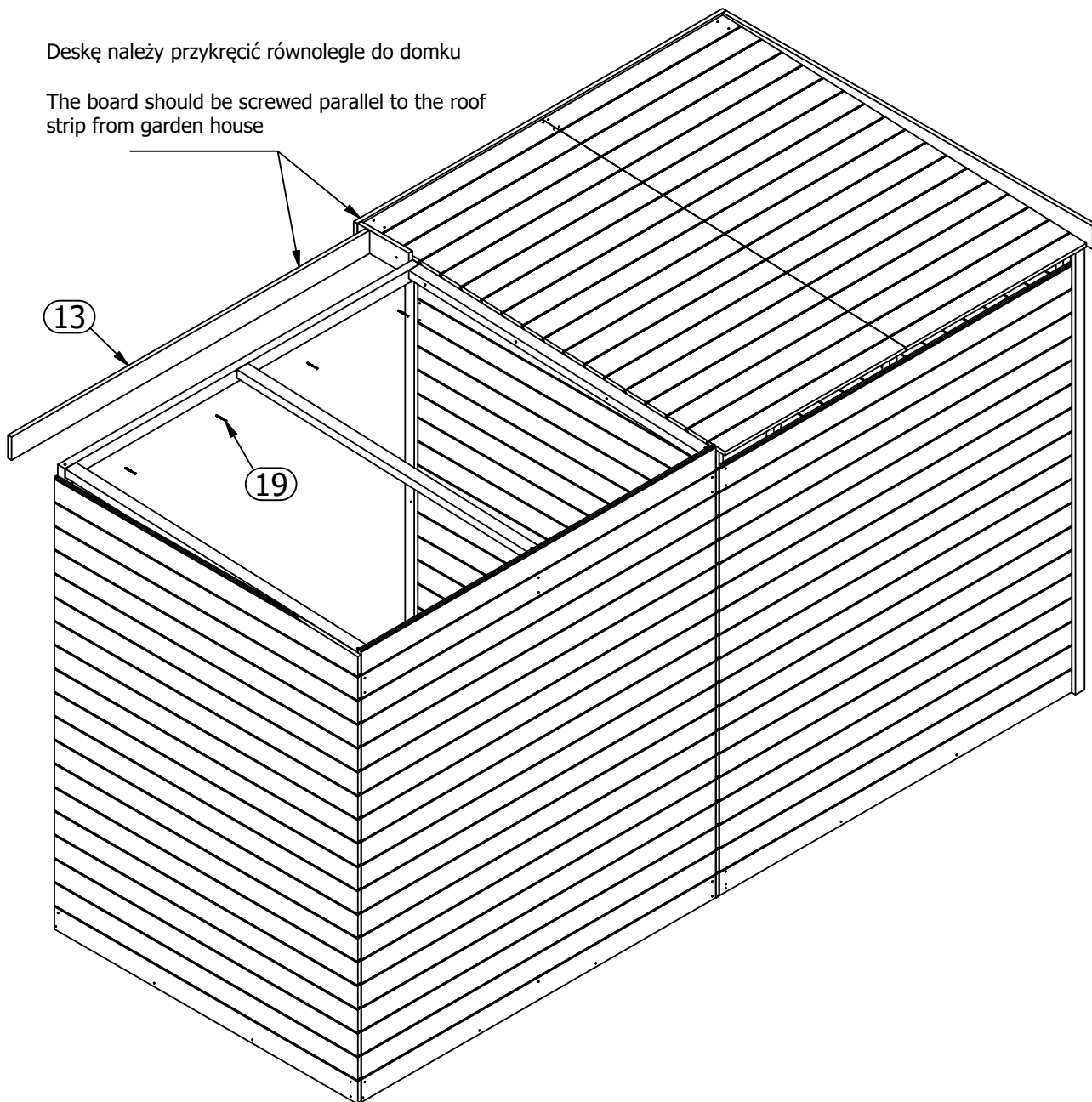

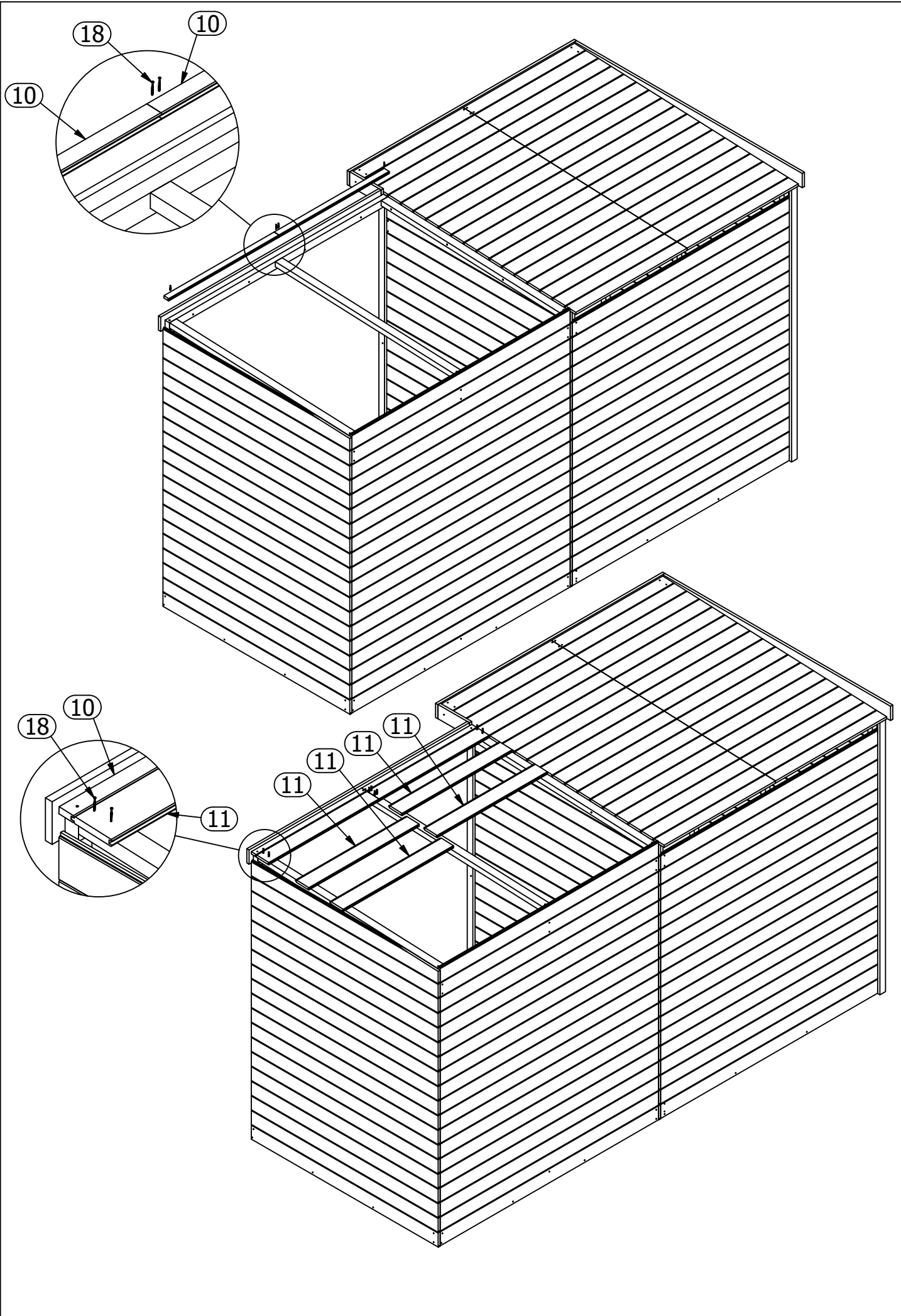

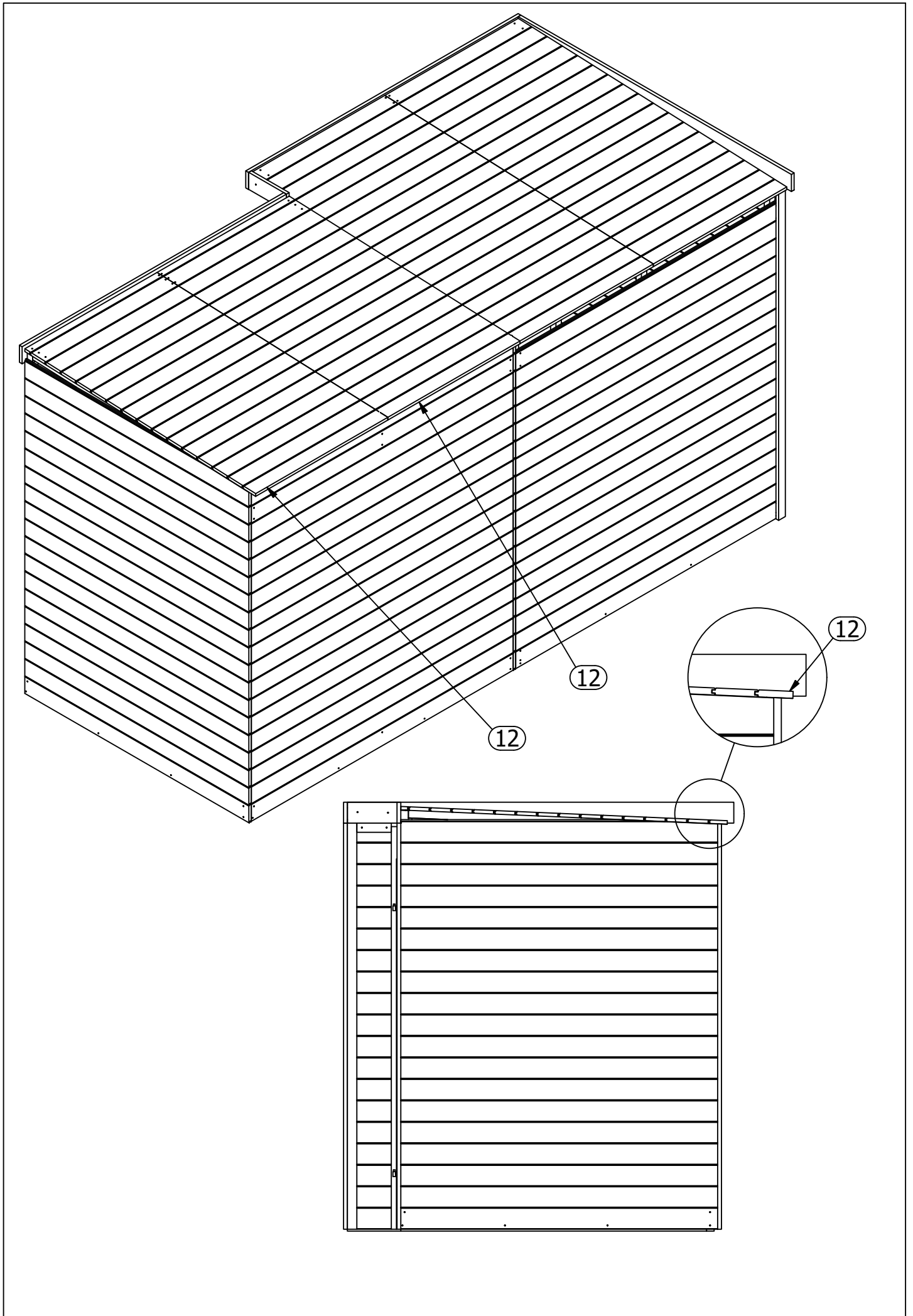

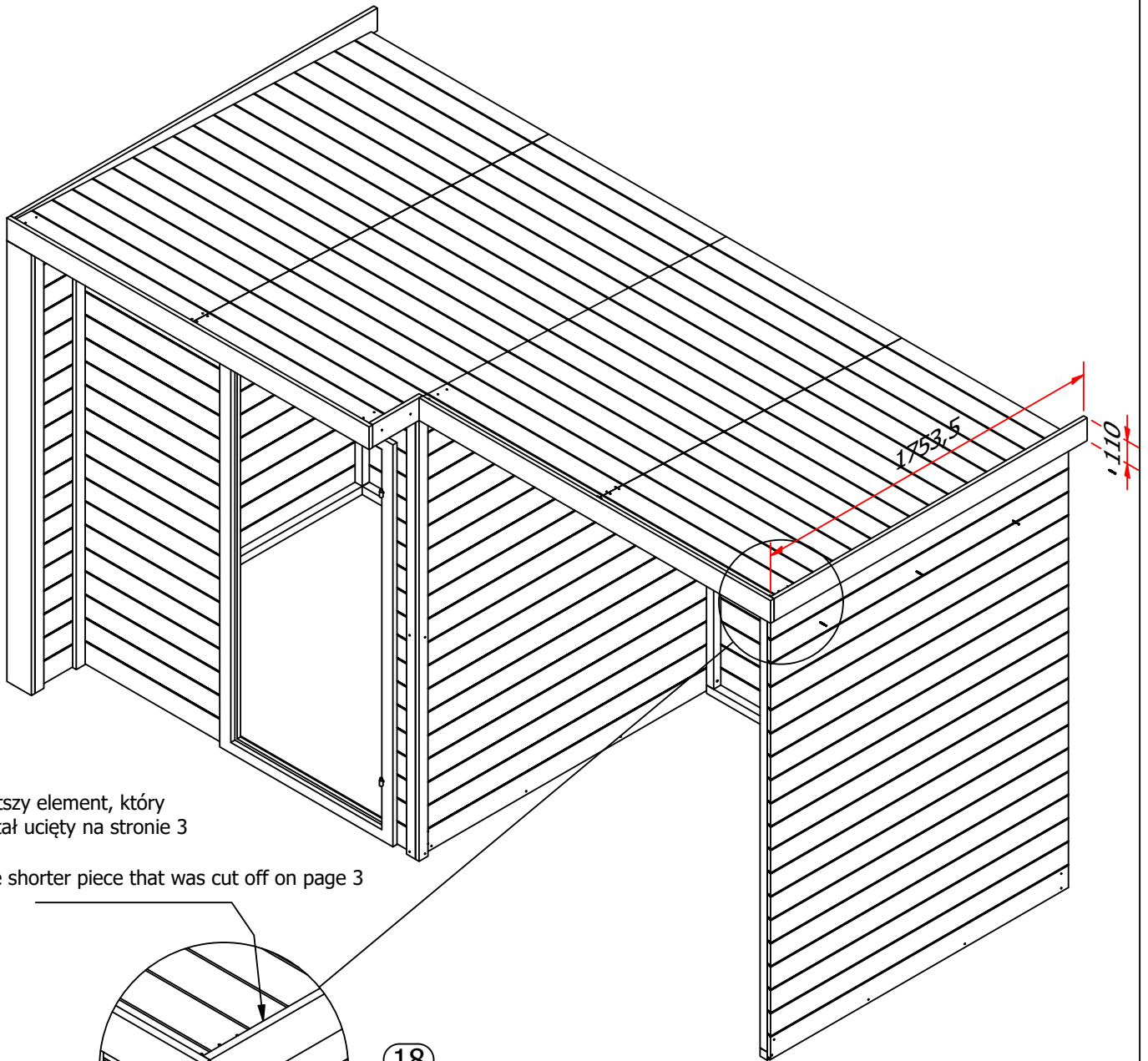

Krótszy element, który
został ucięty na stronie 3

The shorter piece that was cut off on page 3

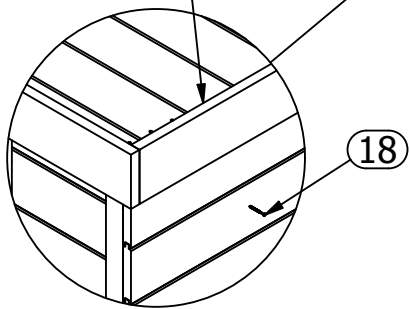

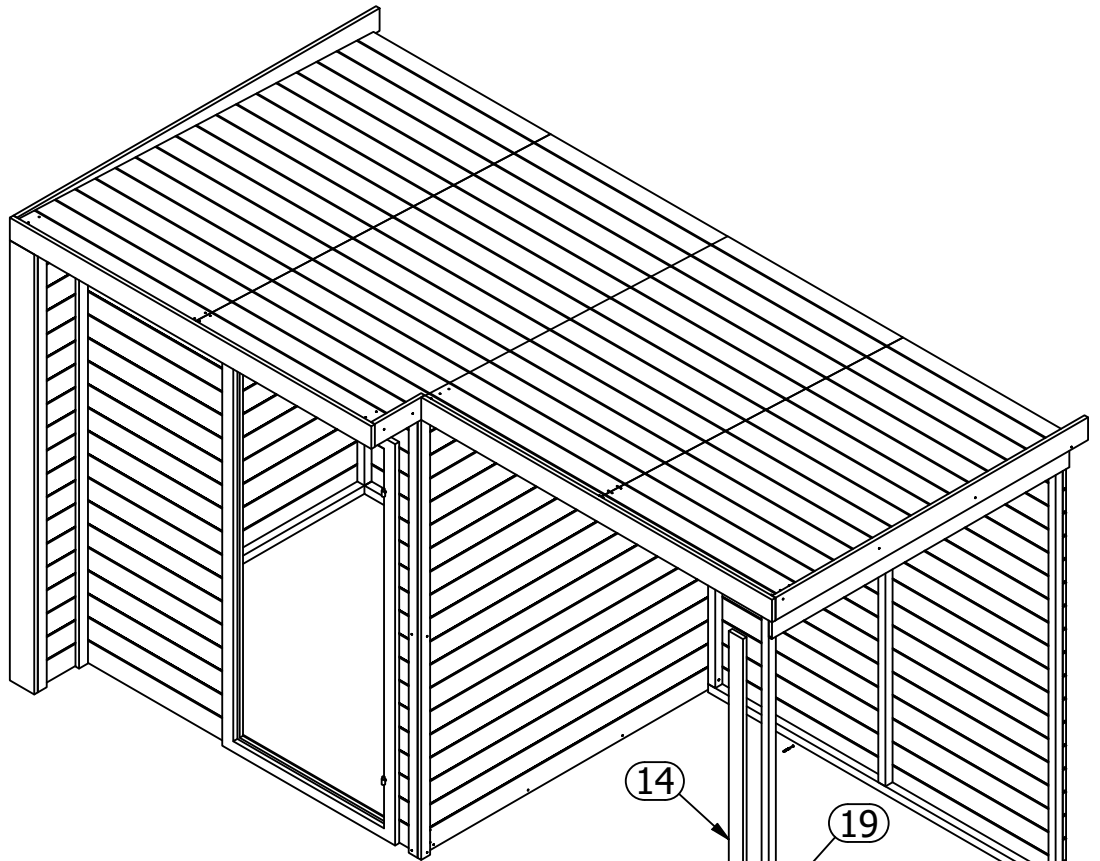

Elementy należy przykręcać od wewnętrznej strony

The elements should be screwed from the inside

Deskę należy przykręcić równoległe do domku
The board should be screwed parallel to the roof strip from garden house

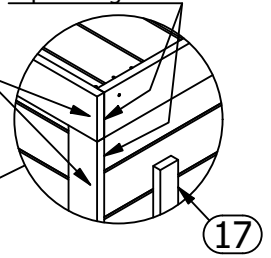
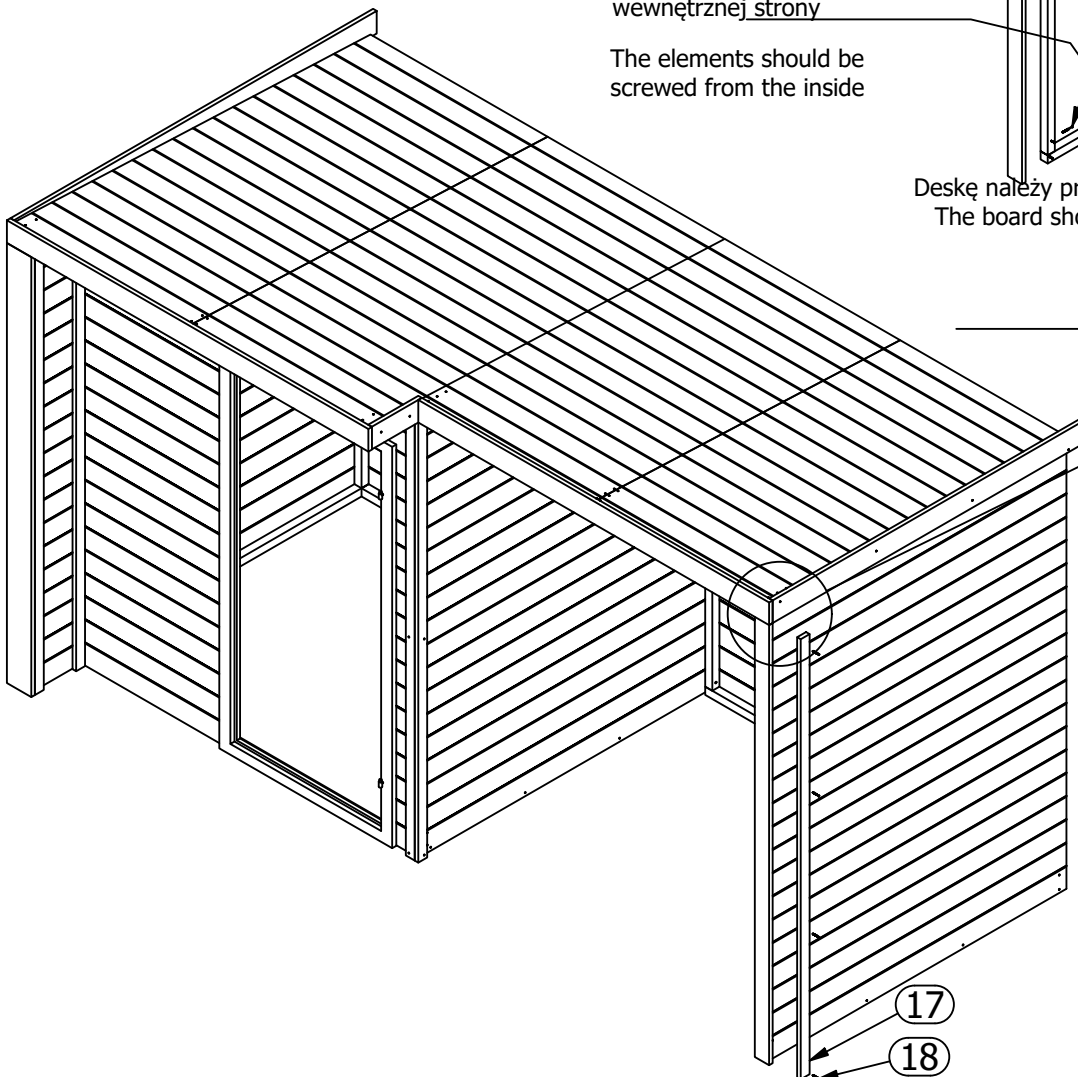

17

18

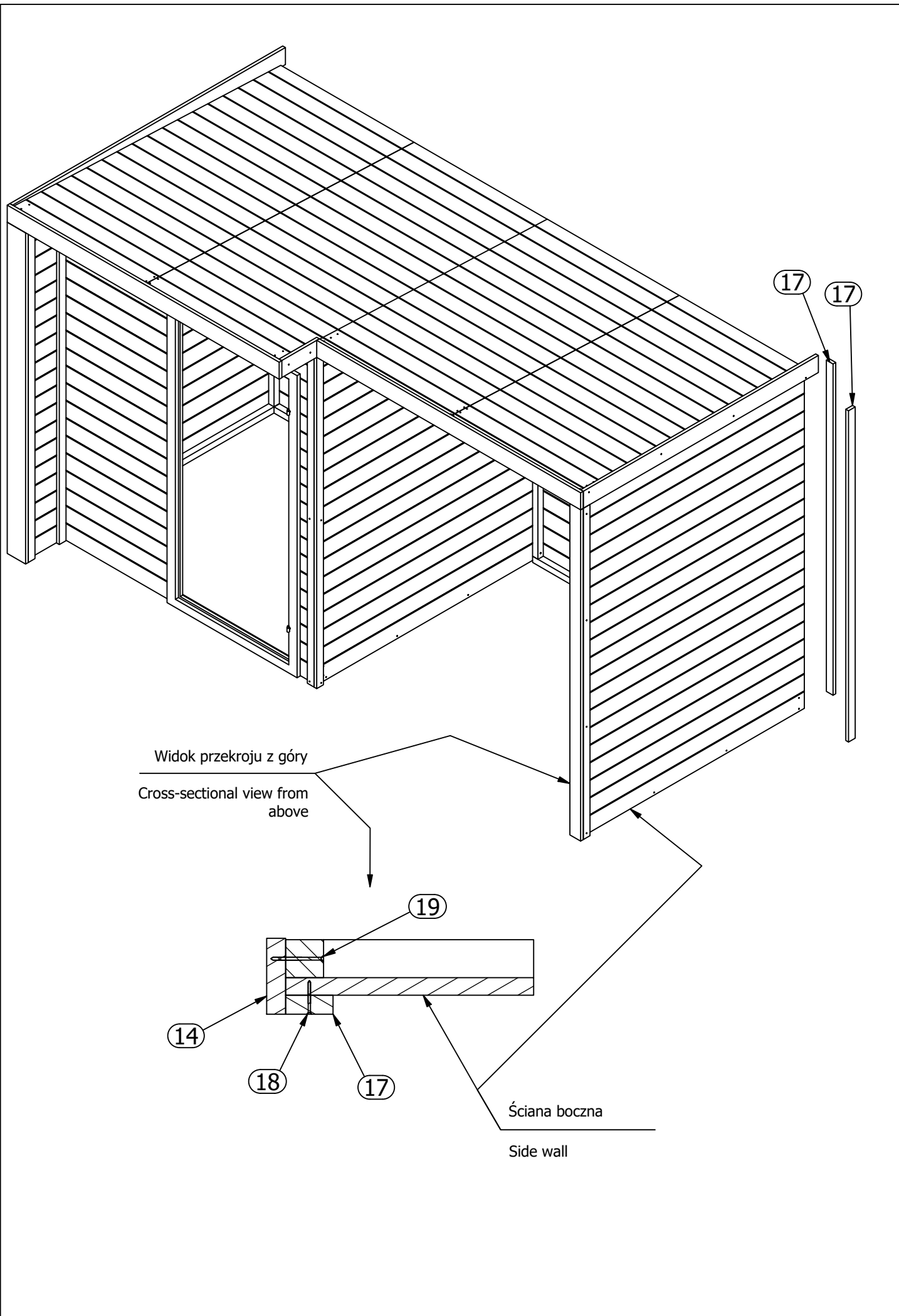

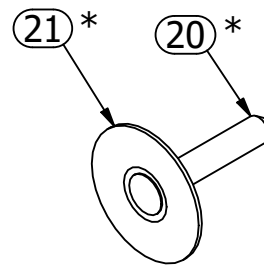
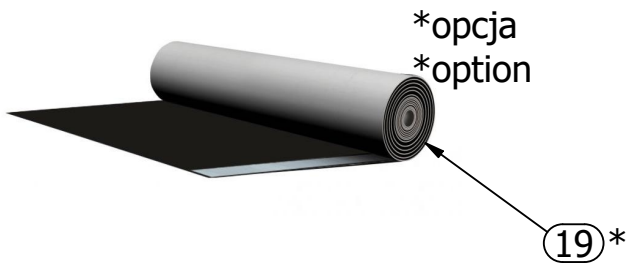

Zalecamy użycie papy bitumicznej lub gontu do pokrycia dachu

We recommend using roofing felt or shingles to cover the roof

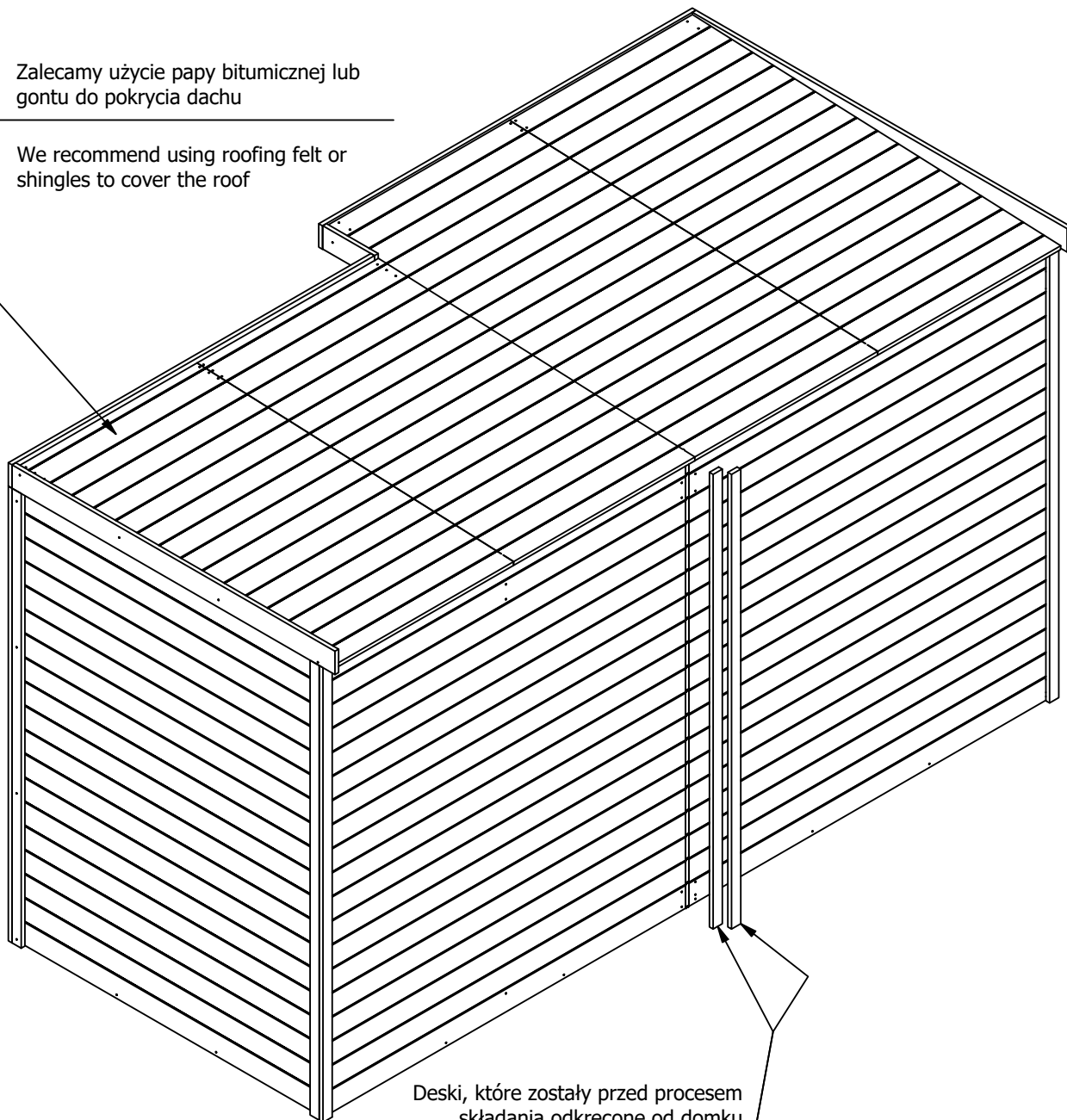

Deski, które zostały przed procesem składania odkręcone od domku narzędziowego, należy teraz przykręcić.

The boards that were unscrewed from the tool house before the assembly process must now be screwed on.