

AZALIA

Fontanna Solarna z oświetleniem LED

Solar Powered Fountain with LED lighting



- PL** FONTANNA SOLARNA
INSTRUKCJA MONTAŻU I OBSŁUGI
- EN** SOLAR POWERED FOUNTAIN
INSTALLATION & OPERATING INSTRUCTIONS
- DE** SOLARBRUNNEN
MONTAGE- UND BETRIEBSANLEITUNG
- EE** PÄIKESEPANEELIGA PURSKKAEV
PAIGALDUS- JA KASUTUSJUHEND
- LV** STRŪKLAKA AR SAULES BATERIJU
UZSTĀDĪŠANAS UN EKSPLUATĀCIJAS INSTRUKCIJAS
- LT** SAULĖS ENERGIJA ĮKRAUNAMAS FONTANAS
MONTAVIMO IR NAUDOJIMO INSTRUKCIJOS
- CZ** FONTÁNA NA SOLÁRNÍ POHON
NÁVOD K INSTALACI A OBSLUZE
- SK** FONTÁNA NA SOLÁRNY POHON
NÁVOD NA INŠTALÁCIU A OBSLUHU
- FR** FONTAINE SOLAIRE
INSTRUCTIONS DE MONTAGE ET D'UTILISATION



Importer:
4iQ Group sp. z o.o.
ul. Przemysłowa 3,
14-200 Iława,
tel. +48 89 674 92 57
www.4iQ.com.pl

Producent:
Shenzhen Giant Electric Tech Inc.
3F, Flat 27 Zhaohao Ind'l Park, Gongming
Town, Guangming District, Shenzhen,
China

AKCESORIA

PL

Część	Opis	Ilość	
A	Panel solarny z pompką	1	
B	B1	Dysza 1	1
	B2	Dysza 2	1
	B3	Dysza 3	1
	B4	Dysza 4	1
	B5	Dysza 5	1
	B6	Dysza 6	1
	B7	Dysza 7	1
	B8	Pręt łączący	1
C	Słupek antykolizyjny	4	
D	Mocowanie	4	
E	Gąbka filtrująca	opcjonalna	

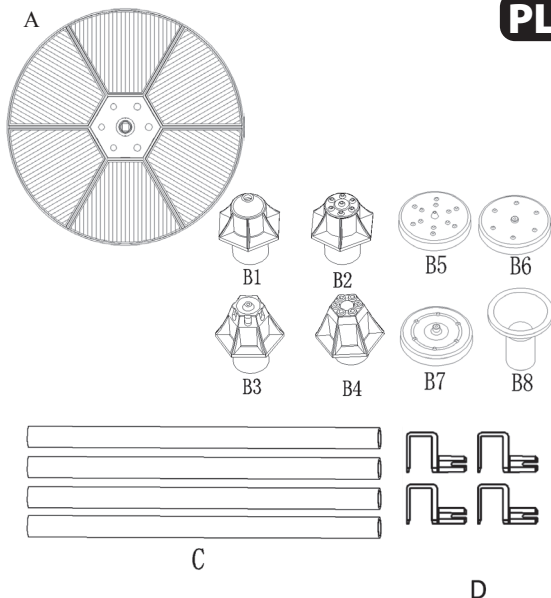

MONTAŻ

1. Weź wybrane dysze spośród B1-B6.
2. Złóż rurkę łączącą B8 i dysze B5, B6 lub B7 w całość F (jak pokazane w rys.1)
3. Możesz zainstalować dyszę B1, B2, B3, B4 lub F bezpośrednio na panelu solarnym z pompką (jak pokazane w rys.2)

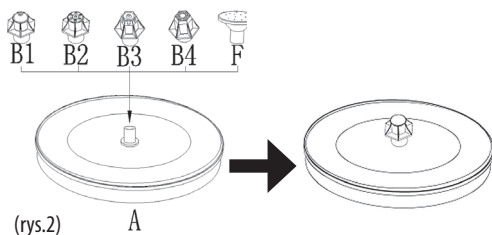
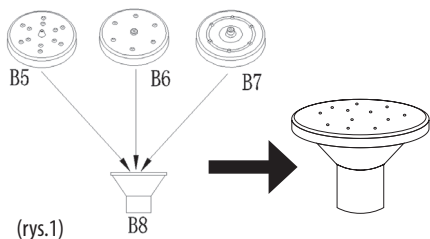

4. Zamontuj plastikową rurkę, włóż mocowanie D w C, we wszystkich prętach (jak pokazane w rys.3).

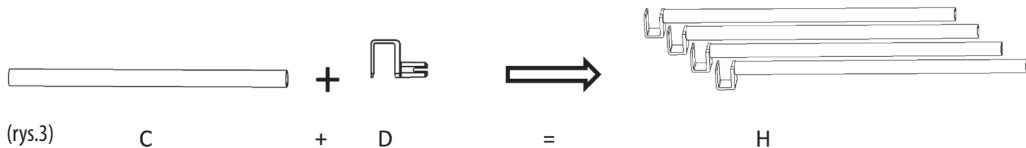

5. Przymocuj powstałe konstrukcje H do fontanny solarnej (jak pokazane w rys.4).

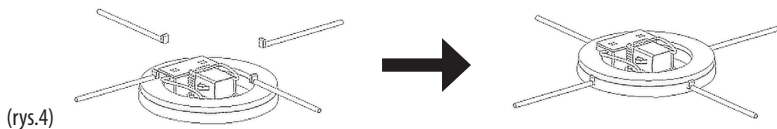

- Możesz przyciąć plastikową rurkę według swoich potrzeb.
- Umieść fontannę w bezpośrednim świetle słonecznym na cały dzień. To zapewni naładowanie baterii. Jeśli jest pochmurny dzień, fontanna nie będzie działała, dopóki ponownie nie zaświeci na nią słońce. Oświetlenie LED będzie działać w nocy przez około cztery godziny, jeśli bateria jest w pełni naładowana

CECHY PRODUKTU

- Bateria fontanny solarnej będzie magazynować energię podczas kiedy będzie ona użytkowana.
- Wysokość strumienia będzie się zmieniać w zależności od intensywności promieni słonecznych.
- Lampa Led będzie się świecić również w nocy, a wysokość strumienia pozostanie niezmienna dopóki bateria się nie rozładuje.
- Produkt posiada funkcję zabezpieczenia przed deficytem wody: kiedy fontanna solarna jest wyjęta z wody, pompa i LED automatycznie przestają pracować.
- Żywotność ≥ 10000 h
- 7 różnych strumieni wody

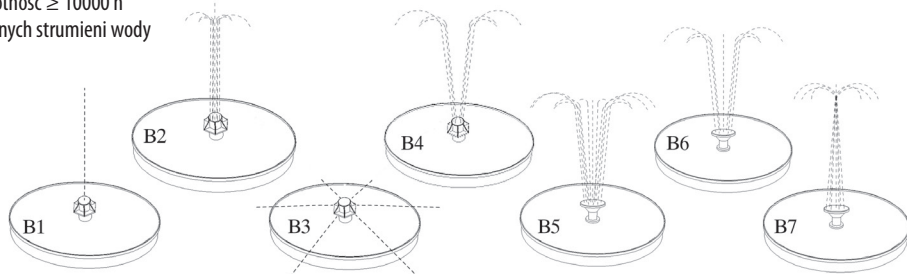

UWAGI

- Możesz wybrać dyszę dopasowując ją do swoich preferencji i warunków otoczenia.
- Upewnij się, że panel jest dostatecznie nasłoneczniony. Dopilnuj aby panel słoneczny nie był zakryty żadnymi przedmiotami czy śmieciami.
- Upewnij się, że w zbiorniku w którym chcesz umieścić fontannę, jest wystarczająca ilość wody, tak aby pompa cały czas pozostawała zanurzona.
- Jeśli używasz fontanny po raz pierwszy, powinna być ona umieszczona w wodzie w taki sposób, aby odprowadzić powietrze.
- Jeśli fontanna jest wystarczająco nasłoneczniona, a mimo to strumień wody wydostający się z fontanny jest niewielki, lub woda nie leci wcale, wyjmij gąbkę filtrującą lub wirnik, aby je wyczyścić lub zamienić (rys. 5)

Krok 1. Wyjmij dyszę

Krok 2. Wyjmij pompę wodną

Krok 3. Wyjmij gąbkę filtrującą lub wirnik

Krok 4. Wyczyść gąbkę filtrującą lub wirnik

Krok 5. Złóż fontannę z powrotem

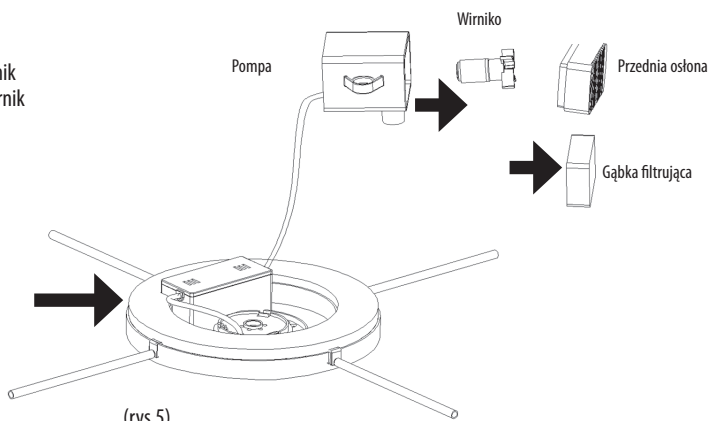

ACCESORIES

EN

Part	Description	Quantity	
A	Solar panel with pump	1	
B	B1	Nozzle 1	1
	B2	Nozzle 2	1
	B3	Nozzle 3	1
	B4	Nozzle 4	1
	B5	Nozzle 5	1
	B6	Nozzle 6	1
	B7	Nozzle 7	1
	B8	Connecting pipe	1
C	Plastic pipe	4	
D	Fastener	4	
E	Filter sponge	optional	

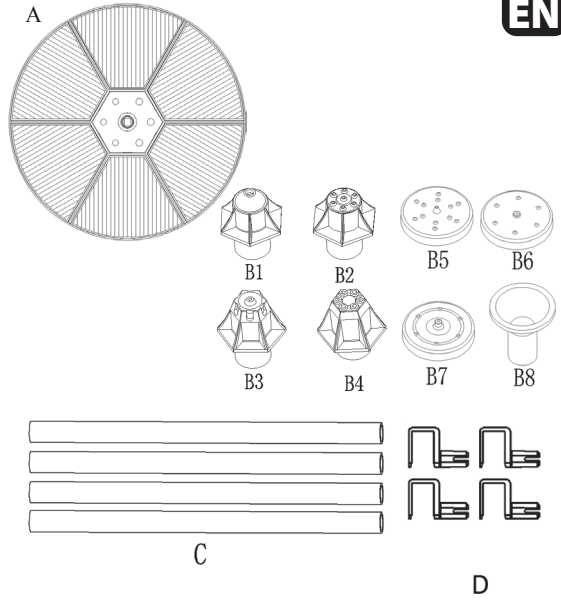

ASSEMBLY METHOD

1. Please choose the Nozzles you like between B1-B7
2. Assembling the connecting pipe B8 and nozzles B5,B6 or B7 (as show in fig.1)
3. Assembling the nozzles B1,B2,B3,B4 or F with the pump outlet.

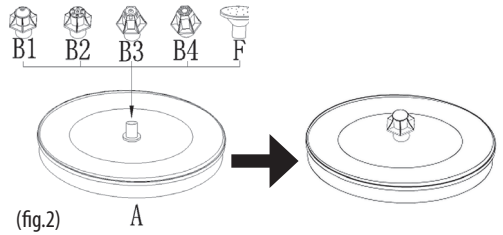
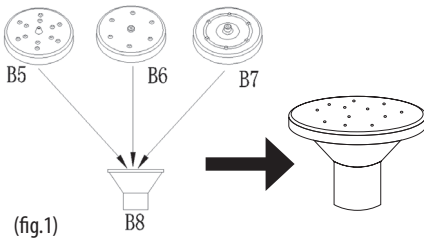

4. Install the plastic pipe . put D into C, a total of four group(H) (as shown in fig.3).

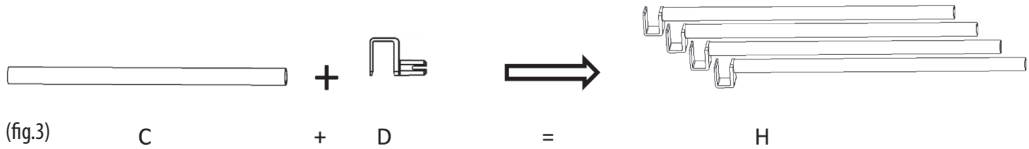

5. Install H into solar fountain (as shown in fig.4).

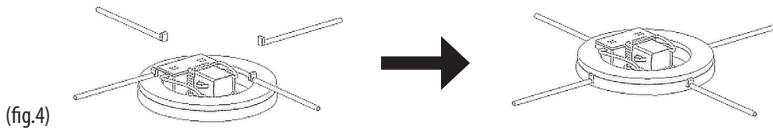

- The plastic pipe can be cut according to your requirement.
- Putting the product into water, make sure the water pump is completely immersed in water. Let the sunlight shine directly on the solar panel without any shade so that the water pump can start spraying water.

PRODUCT FEATURES

- Place Fountain in direct sunlight for full day. This will give battery charge. If there is a cloudy day the fountains will not operate until the sun shines on it again. The LED light will work at night about four hours if the battery is full charged.
- The height of the spray water will change with the change of sunlight .
- The Led will be lighted at night and the height of spraying water will remain constant until the battery runs out .
- The product has a water shortage protection function, when the solar fountain can't gain enough water, the pump and LED will automatically stop working.
- Lifespan ≥ 10000 h
- Here are seven spray patterns.

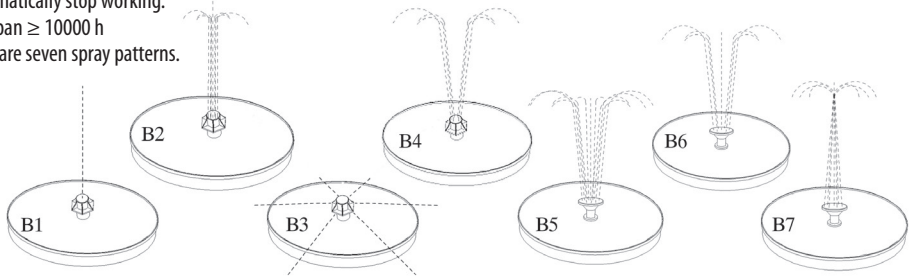

NOTES

- You can choose the nozzles according to your preferences and environment.
- Make sure solar panel gain enough sunlight . Don't cover the solar panel with sundries or garbage.
- Make sure you have put enough water in the fountain so that the pump can stay entirely under the water.
- The fountain should be put into the water to exhaust the air when the solar fountain is used for the first time.
- When there is enough sunlight but the spray height is too low or only a little water please take out the filter cotton or rotor for cleaning or replacement, as shown in the fig.5

- The first step : Remove the nozzle
 The second step : Remove the water pump
 The third step : Take out the filter cotton or rotor
 The fourth step : Clean filter cotton or rotor
 The fifth step : Reassemble the fountain

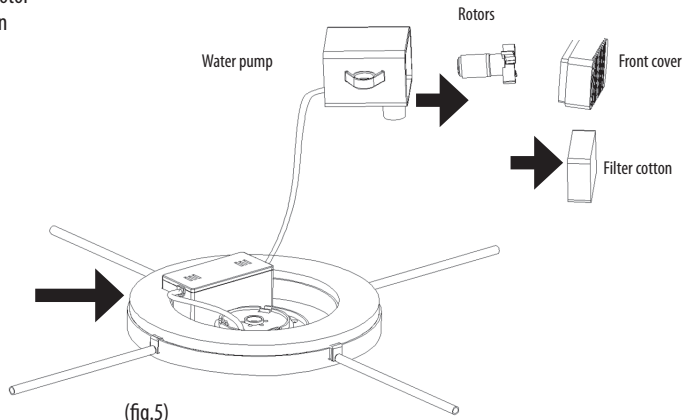

PŘÍSLUŠENSTVÍ



Část	Popis	Množství	
A	Solární panel s čerpadlem	1	
B	B1	Tryska 1	1
	B2	Tryska 2	1
	B3	Tryska 3	1
	B4	Tryska 4	1
	B5	Tryska 5	1
	B6	Tryska 6	1
	B7	Tryska 7	1
	B8	Připojovací potrubí	1
C	Plastová trubka	4	
D	Spojovací materiál	4	
E	Filtrační houba	volitelně	

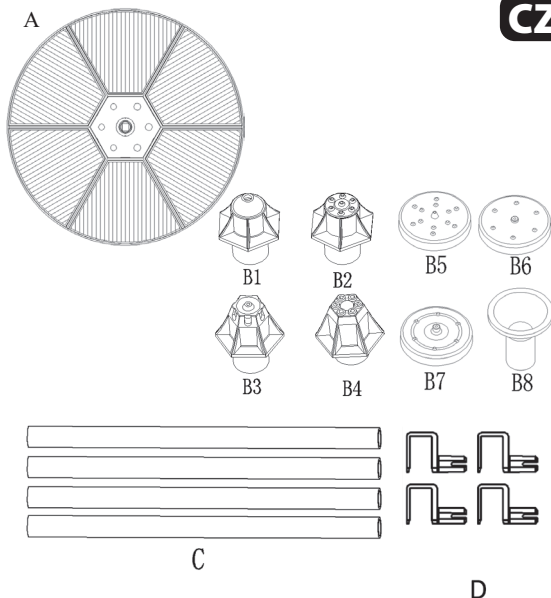

KROKY INSTALACE

1. Vyberte si prosím trysky, které se vám líbí, mezi B1-B6
2. Montáž spojovací trubky B8 a trysek B5, B6 nebo B7 (jak je znázorněno na obr.1)
3. Sestavení trysek B1, B2, B3, B4 nebo F s výstupem čerpadla.

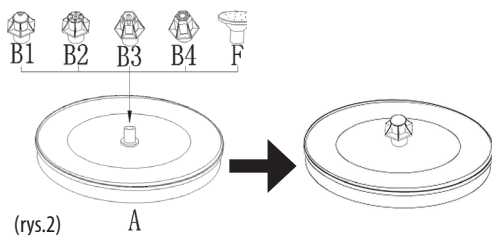
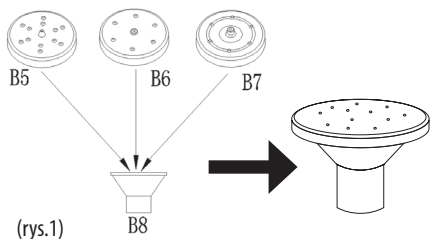

4. Nainstalujte plastovou trubku . vložte D do C , celkem čtyři skupiny (H) (jak je znázorněno na obr.3).

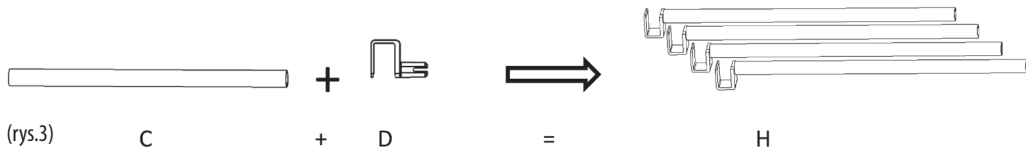

5. Nainstalujte H do solární fontány (jak je znázorněno na obr.4).

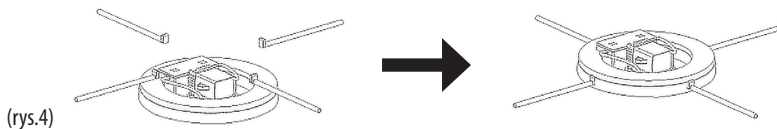

- Plastovou trubku můžete zkrátit podle svých požadavků.
- Vložení výrobku do vody se ujistěte, že je vodní čerpadlo zcela ponořeno do vody. Nechte přímo svítit sluneční světlo na solární panel bez jakéhokoli stínu, aby vodní čerpadlo mohlo začít stříkat vodu.

VLASTNOSTI VÝROBKU

- Umístěte fontánu na přímý sluneční svit na celý den. Tím dojde k nabití baterie. Pokud je zamračený den, fontány nebudou fungovat, dokud na ni opět nezasvítil slunce. Pokud je baterie plně nabitá, bude LED světlo fungovat v noci asi čtyři hodiny.
- Výška stříkající vody se bude měnit se změnou slunečního světla.
- LED dioda bude svítit i v noci a výška stříkající vody zůstane konstantní, dokud se baterie nevybíje.
- Výrobek má funkci ochrany proti nedostatku vody, když solární fontána nemůže získat dostatek vody, čerpadlo a LED dioda se zapnou automaticky přestanou pracovat.
- Životnost ≥ 10000 h
- Zde je sedm vzorů stříkání

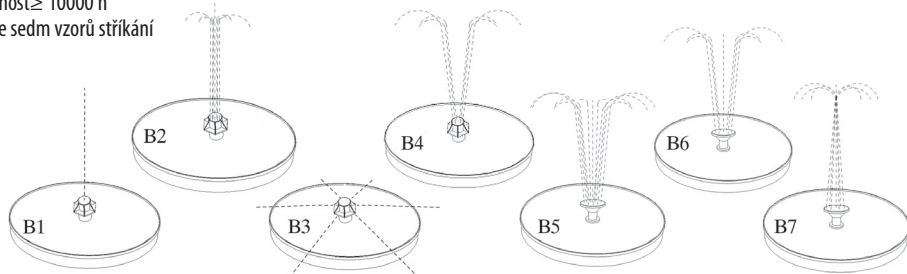

POZNÁMKA

- Trysky si můžete vybrat podle svých preferencí a prostředí.
- Ujistěte se, že solární panel získává dostatek slunečního světla. Nezakrývejte solární panel slunečními předměty nebo odpadky.
- Ujistěte se, že jste do fontány dali dostatek vody, aby čerpadlo mohlo zůstat celé pod vodou.
- Při prvním použití solární fontány by měla být fontána umístěna do vody, aby se vyčerpал vzduch.
- Když je vody ve fontáně málo nebo není žádná, vyjměte filtrační vatu, popř. rotor k vyčištění nebo výměně, jak je znázorněno na obrázku vpravo:

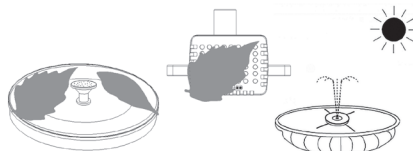

I První krok: vyjměte tryску.

II Druhý krok: vyjměte vodní čerpadlo

III Třetí krok: Vyjměte filtrační vatu nebo rotor

IV čtvrtý krok: Vyčistěte filtrační vatu nebo rotor.

V Pátý krok : Znovu sestavte fontánu

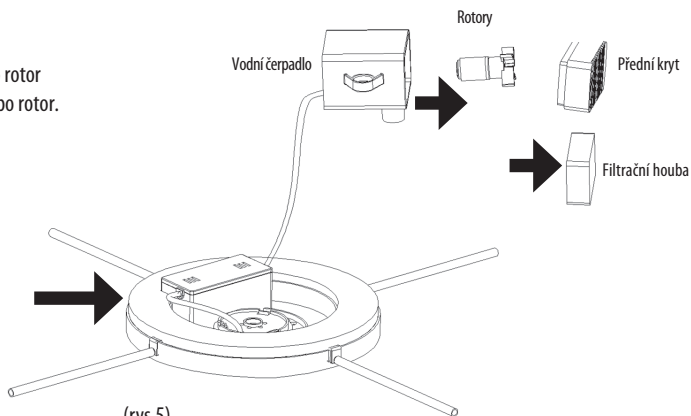

(rys.5)

ZUBEHÖR



Teil	Beschreibung	Menge	
A	Solarpanel mit Pumpe	1	
B	B1	Die Düse 1	1
	B2	Die Düse 2	1
	B3	Die Düse 3	1
	B4	Die Düse 4	1
	B5	Die Düse 5	1
	B6	Die Düse 6	1
	B7	Die Düse 7	1
	B8	Verbindungsstange	1
C	Antikollisionspfosten	4	
D	Befestigung	4	
E	Filterschwamm	optional	

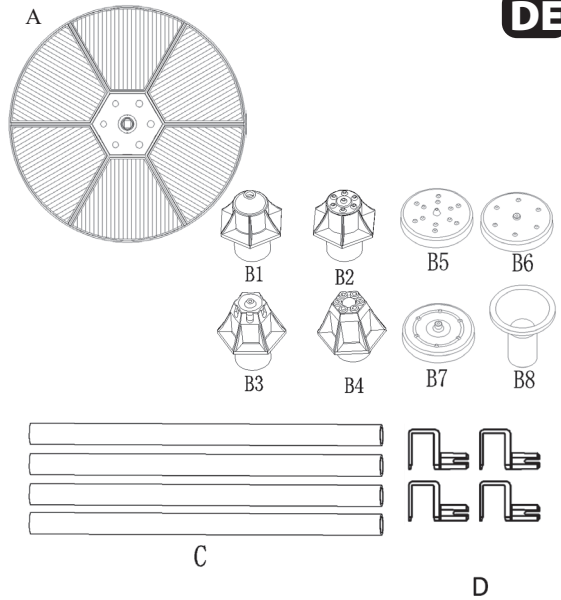

Montage

1. Nehmen Sie ausgewählte Düsen von B1-B6
2. Montieren Sie das Verbindungsrohr B8 und die Düsen B5, B6 oder B7 zusammen F (wie in Abb. 1 gezeigt).
3. Sie können die Düse B1, B2, B3, B4 oder F direkt auf dem Solarpanel mit Pumpe installieren (wie in Abb. 2 gezeigt).

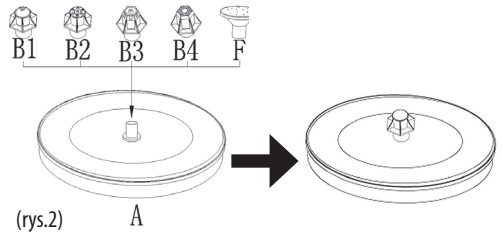
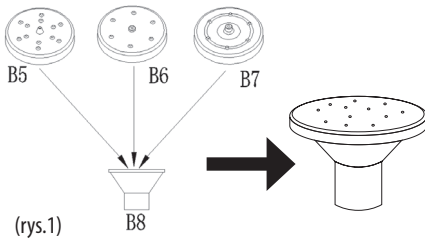

4. Installieren Sie das Kunststoffrohr, fügen Sie das Anschlussstück D in C ein, in alle Stangen (wie in Abb. 3 gezeigt).

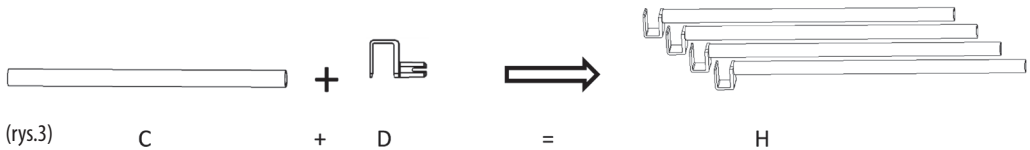

5. Befestigen Sie die resultierenden H-Strukturen am Solarbrunnen (wie in Abb. 4 gezeigt).

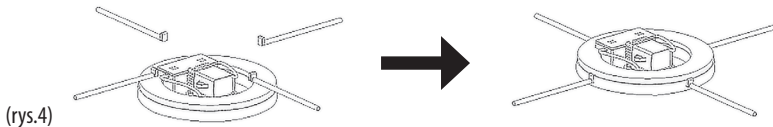

- Sie können das Kunststoffrohr nach Ihren Bedürfnissen zuschneiden.
- Stellen Sie den Brunnen den ganzen Tag in direktes Sonnenlicht. Dadurch bleibt der Akku aufgeladen. Wenn es ein bewölkter Tag ist, läuft der Brunnen nicht, bis die Sonne wieder darauf scheint. Die LED-Beleuchtung wird nachts etwa vier Stunden lang betrieben wenn der Akku voll ist.

PRODUKTEIGENSCHAFTEN

- Die Batterie des Solarbrunnens speichert Energie, während sie in Gebrauch ist.
- Die Höhe des Strahls variiert je nach Intensität der Sonnenstrahlen.
- Die LED-Lampe leuchtet auch nachts und die Strahlhöhe bleibt gleich, bis der Akku entladen ist.
- Das Produkt verfügt über eine Wassermangelschutzfunktion: Wenn der Solarbrunnen aus dem Wasser genommen wird, hören - Pumpe und LED automatisch auf zu arbeiten
- Lebensdauer: ≥ 10000 h
- 7 verschiedene Wasserstrahlen

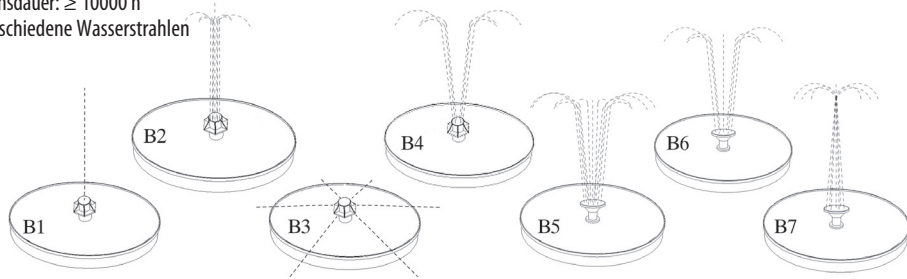

ACHTUNG

- Sie können die Düse nach Ihren Vorlieben und Umgebungsbedingungen auswählen
- Achten Sie darauf, dass das Panel ausreichend Sonne bekommt. Stellen Sie sicher, dass das Solarmodul nicht mit Gegenständen oder Schmutz bedeckt ist.
- Stellen Sie sicher, dass genügend Wasser im Brunnen ist, damit die Pumpe immer unter Wasser bleibt.
- Wenn Sie den Brunnen zum ersten Mal benutzen, sollten Sie ihn so ins Wasser stellen, dass die Luft entweichen kann.
- Wenn der Springbrunnen ausreichend Sonnenlicht hat, aber nur wenig oder kein Wasser aus dem Springbrunnen fließt, entfernen Sie den Filterschwamm oder das Flügelrad, um sie zu reinigen oder auszutauschen (Abb. 5).

Schritt 1. Entfernen Sie die Düse

Schritt 2.. Entfernen Sie die Wasserpumpe

Schritt 3. Entfernen Sie den Filterschwamm oder das Flügelrad

Schritt 4. Reinigen Sie den Filterschwamm oder das Laufrad

Schritt 5. Bauen Sie den Brunnen wieder zusammen

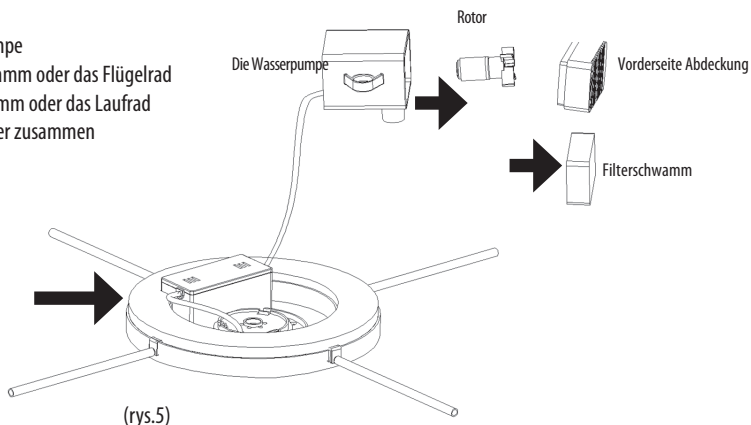

TARVIKUD

EE

Osad	Kirjeldus	Kogus	
A	Päikesepaneel pumbaga	1	
B	B1	Otsik 1	1
	B2	Otsik 2	1
	B3	Otsik 3	1
	B4	Otsik 4	1
	B5	Otsik 5	1
	B6	Otsik 6	1
	B7	Otsik 7	1
	B8	Ühendustoru	1
C	Plasstoru	4	
D	Kinniti	4	
E	Filtri käsnn	valikuline	

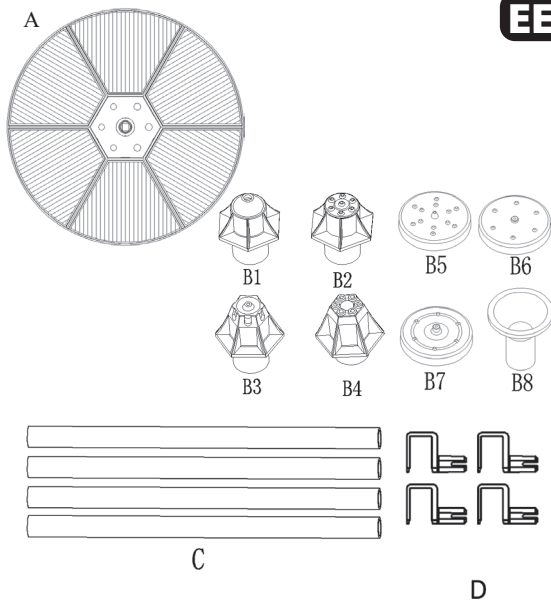

PAIGALDUSJUHEND

1. Valige endale sobivad otsikud B1-B7 hulgast
2. Ühendustoru B8 ja otsikute B5, B6 või B7 kokkupanek (nagu on näidatud joonisel 1)
3. Otsikute B1, B2, B3, B4 või F kokkupanek pumba väljalaskeavaga

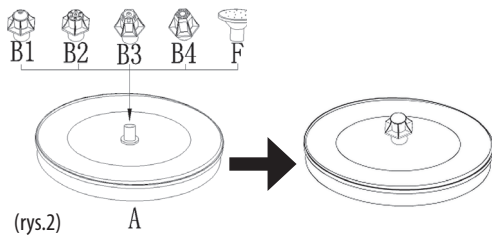
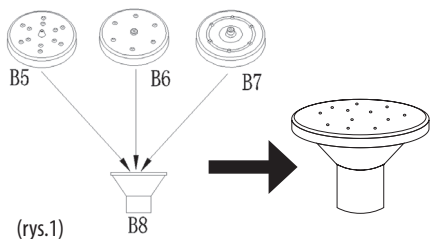

4. Paigaldage plasstoru. Ühendage D ja C, kokku neli (H) (nagu on näidatud joonisel 3).

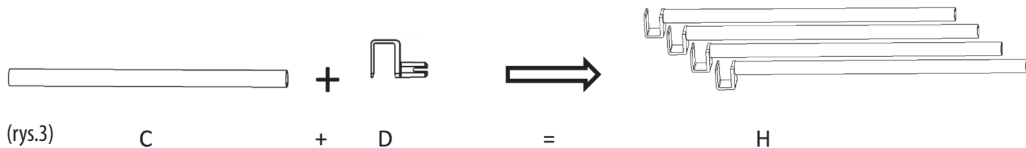

5. Paigaldage H päikeseenergia purskkaevu (nagu näidatud joonisel 4).

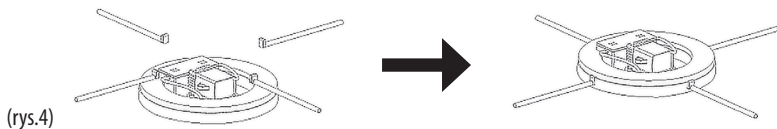

6. Plasttoru saab lõigata vastavalt soovile
7. Toote vette panemisel veenduge, et veepump on täielikult vette kastetud. Laske päikesevalgusel otse peale paista ilma ühegi varjuta, nii saab pump hakata vett pritsima. Veepump lakkab töötamast vihmalstel päevadel või öösel.

TOOTE OMADUSED

1. Paigutage purskkaev kogu päevaks otsese päikesevalguse kätte. See laeb akut. Pilvisel päeval purskkaevud ei tööta enne kuni päike sellele taas peale paistab. LED-tuli töötab öösel umbes neli tundi, kui aku on täis laetud.
2. Pihustusvee kõrgus muutub päikesevalguse muutumisel.
3. LED tuli süttib öösel ja vee pritsimise kõrgus jääb samaks kuni aku tühenemiseni.
4. Tootel on veepuuduse kaitse funktsioon, kui päikesepaneeliga purskkaev ei saa piisavalt vett, pump ja LED lakkavad automaatselt töötamast.
5. Eluiga ≥ 10000 h
6. 7 VEEPIHUSTIT

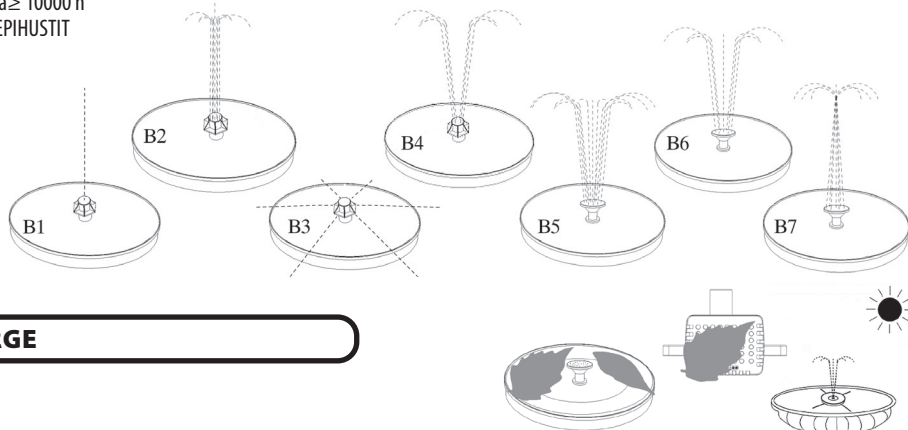

MÄRGE

1. Otsikud saate valida vastavalt oma eelistustele ja keskkonnale:
2. Veenduge, et päikesepaneel saaks piisavalt päikesevalgust. Ärge katke päikesepaneeli päikesevarjude või prüügiga.
3. Veenduge, et olete pannud purskkaevu piisavalt vett, nii et pump jääks täielikult vee alla.
4. Esmakordsel kasutamisel tuleks purskkaev õhu väljutamiseks panna vette.
5. Kui päikesevalgust on piisavalt, kuid pihustus kõrgus on liiga madal või vett on vähe, võtke puhastamiseks või vahetamiseks välja filtrikäsn või rootor, nagu on näidatud joonisel 5.

I Esimene samm: eemaldage otsik

I Teine samm: eemaldage veepump

I Kolmas samm: eemaldage filter või rootor

I Neljas samm: puhastage filter või rootor

I Viies samm: pange purskkaev uuesti kokku

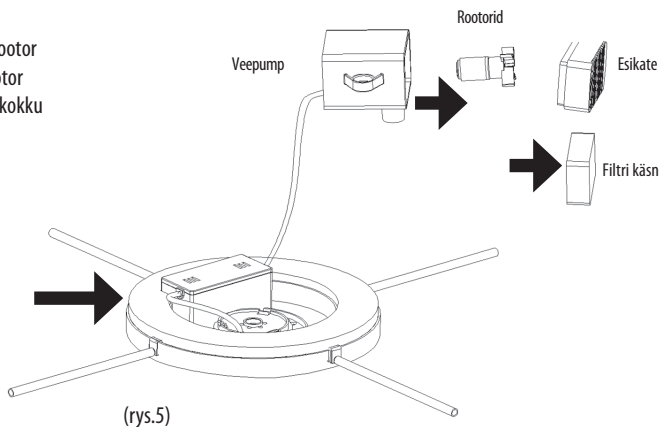

(rys.5)

ACCESSOIRES

FR

Élément	Description	Quantité	
A	Panneau solaire avec pompe	1	
B	B1	Buse 1	1
	B2	Buse 2	1
	B3	Buse 3	1
	B4	Buse 4	1
	B5	Buse 5	1
	B6	Buse 6	1
	B7	Buse 7	1
	B8	Tige de connexion	1
C	Poteau anti-collision	4	
D	Fixation	4	
E	Filtre éponge	optionnel	

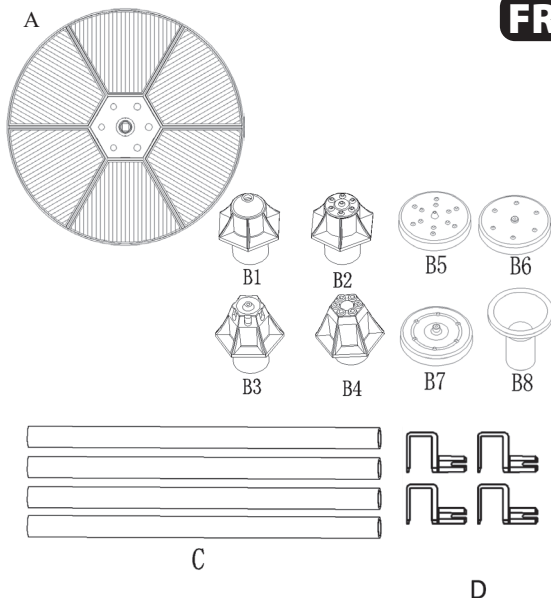

MONTAGE

1. Prenez les buses que vous avez choisies parmi celles de B1 à B6.
2. Assemblez le tube de raccordement B8 et les buses B5, B6 ou B7 pour former un ensemble F (comme indiqué sur la figure 1).
3. Vous pouvez installer les buses B1, B2, B3, B4 ou F directement sur le panneau solaire avec pompe (comme indiqué sur la figure 2)

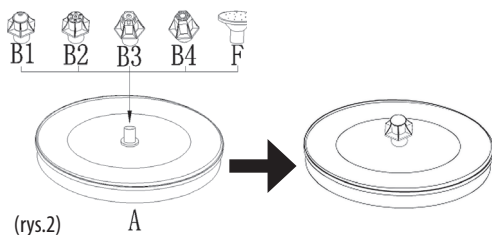
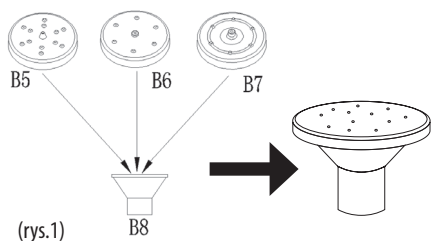

4. Montez le tube en plastique, insérez la fixation D dans C, et ce pour toutes les tiges (comme indiqué sur la figure 3).

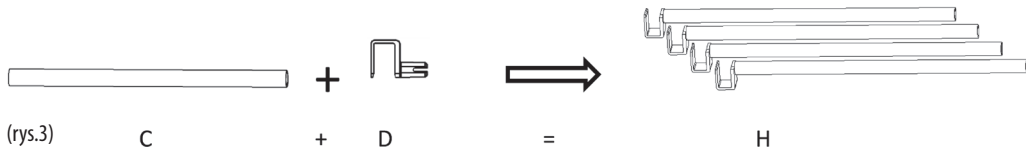

5. Fixez les structures H ainsi formées à la fontaine solaire (comme indiqué sur la figure 4).

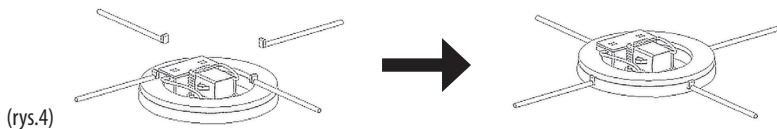

- Vous pouvez couper le tube en plastique en fonction de vos besoins.
- Placez la fontaine à la lumière directe du soleil pendant une journée entière. Cela assure le rechargement des batteries. Si la journée est nuageuse, la fontaine ne fonctionnera pas tant que le soleil ne brillera pas à nouveau. L'éclairage à LED fonctionnera la nuit pendant environ quatre heures si la batterie est complètement chargée.

CARACTÉRISTIQUES DU PRODUIT

- La batterie de la fontaine solaire stocke l'énergie lors de son utilisation.
- La hauteur du jet varie en fonction de l'intensité des rayons du soleil.
- La lampe à Led s'allume également la nuit et la hauteur du jet reste constante jusqu'à ce que la batterie s'épuise.
- Le produit est doté d'une fonction de protection en cas de déficit d'eau : lorsque la fontaine solaire est retirée de l'eau, la pompe et la LED s'éteignent automatiquement.
- Durée de vie : ≥ 10000 h
- 7 jets d'eau différents

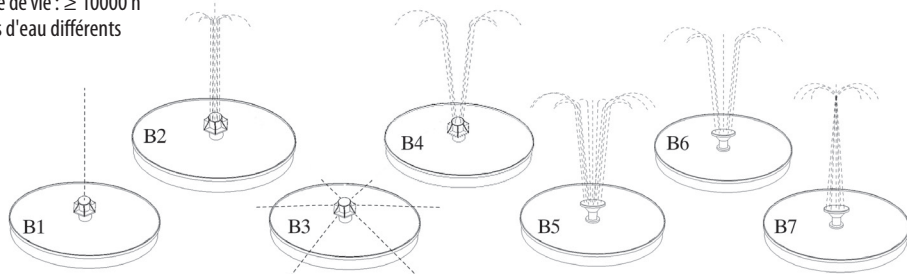

REMARQUE

- Vous pouvez choisir la buse en fonction de vos préférences et des conditions environnementales.
- Assurez-vous que le panneau bénéficie d'un ensoleillement suffisant. Veillez à ce que le panneau solaire ne soit pas recouvert par des objets ou des déchets.
- Assurez-vous que le volume d'eau dans la fontaine soit suffisant pour que la pompe reste immergée à tout moment.
- Si vous utilisez la fontaine pour la première fois, elle doit être placée dans l'eau de manière à ce que l'air puisse être évacué.
- Si la fontaine reçoit un ensoleillement suffisant et que pourtant le débit d'eau sortant de la fontaine est faible ou nul, retirez le filtre éponge ou le rotor pour les nettoyer ou les remplacer (fig. 5).

l'Étape 1. Retirez la buse

l'Étape 2. Retirez la pompe à eau

l'Étape 3. retirez le filtre éponge ou du rotor

l'Étape 4. Nettoyez le filtre éponge ou du rotor

l'Étape 5. Réassemblez la fontaine

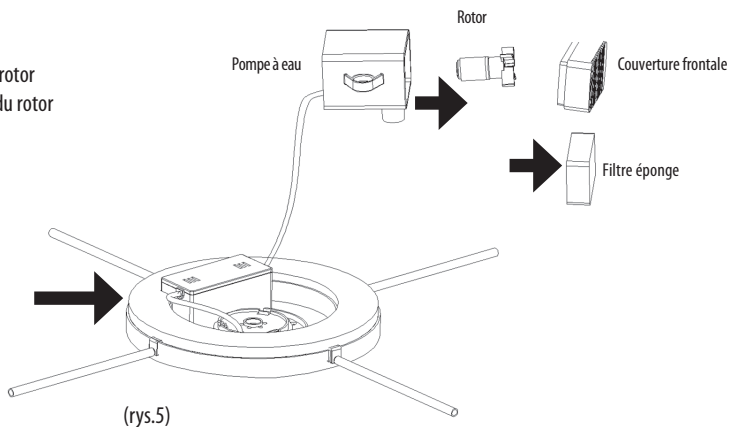

PRIEDAI

LT

Dalys	Aprašymas	Kiekis	
A	Saulės baterija su siurbliu	1	
B	B1	Purkštukas 1	1
	B2	Purkštukas 2	1
	B3	Purkštukas 3	1
	B4	Purkštukas 4	1
	B5	Purkštukas 5	1
	B6	Purkštukas 6	1
	B7	Purkštukas 7	1
	B8	Jungiamasis vamzdis	1
C	Plastikinis vamzdelis	4	
D	Tvirtinimo detalė	4	
E	Filtro kempinė	neprivaloma	

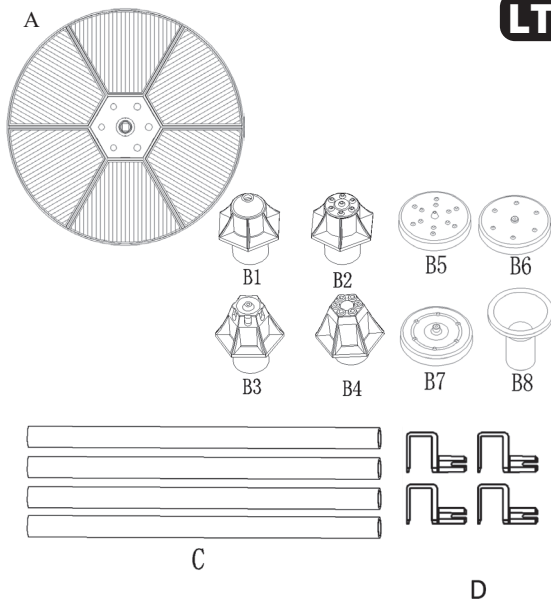

MONTAVIMAS

1. Pasirinkite jums patinkančius purkštukus tarp B1-B6
2. Jungiamojo vamzdžio B8 ir antgalių B5, B6 arba B7 surinkimas (kaip parodyta 1 pav.)
3. Purkštukų B1, B2, B3, B4 arba F sujungimas su siurblio išleidimo anga.

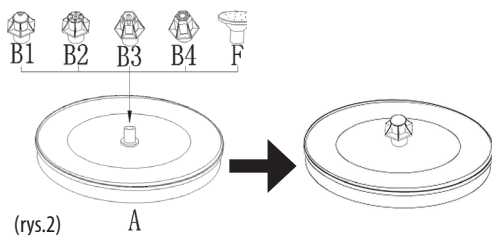
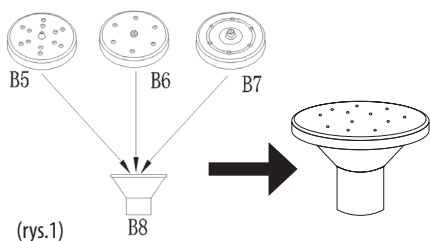

4. Sumontuokite plastikinį vamzdį, įdėkite D į C, iš viso keturias grupes (H) (kaip parodyta 3 pav.).

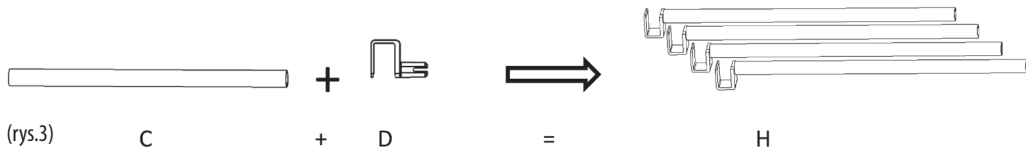

5. Prijunkite H į saulės fontaną (kaip parodyta 4 pav.).

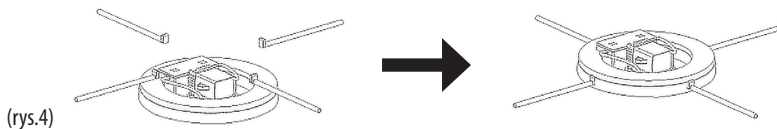

6. Plastikinis vamzdis gali būti supjaustytas pagal jūsų poreikius
7. Dėdami gaminį į vandenį įsitinkite, kad vandens siurblys yra visiškai panardintas į vandenį.
Tegul saulės šviesa šviečia tiesiai ant saulės baterijos be jokio šešėlio, kad vandens siurblys galėtų pradėti purkšti vandenį

PREKĖS SAVYBĖS

1. Pastatykite fontaną visą dieną tiesioginiuose saulės spinduliuose. Taip įkrausite bateriją. Jei diena debesuota, fontanas neveiks kol vėl nušvis saulė. LED lemputė veiks naktį apie keturias valandas, jei baterija bus visiškai įkrauta.
2. Purškiamo vandens aukštis keičiantis saulės šviesai.
3. Šviesos diodas švies naktį, o vandens purškimo aukštis išliks pastovus, kol išsikraus baterija.
4. Produktas turi apsaugos nuo vandens trūkumo funkciją, kai saulės fontanas negali gauti pakankamai vandens, siurblys ir šviesos diodas automatiškai nustoja veikti.
5. Naudojimo trukmė: ≥ 10000 h
6. Rinkinyje yra septyni skirtingi vandens purkštukai

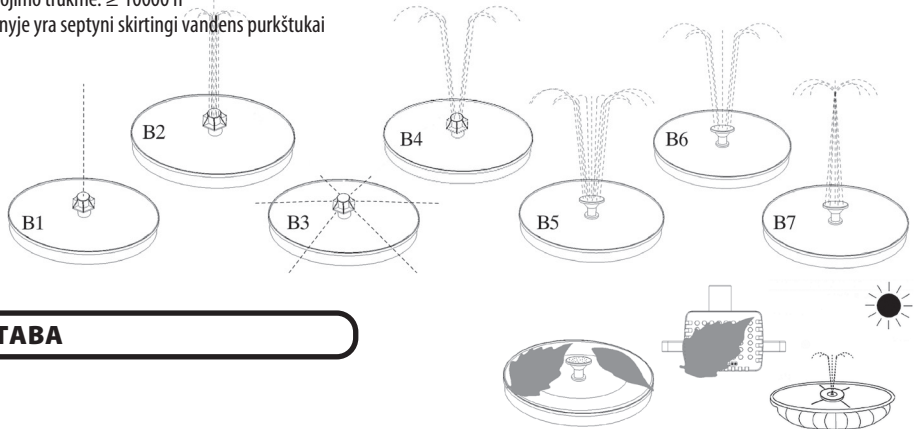

PASTABA

1. Galite pasirinkti purkštukus pagal savo pageidavimus ir aplinką;
2. Įsitinkite, kad saulės baterija gauna pakankamai saulės šviesos. Neuždenkite saulės kolektorių įvairiais daiktais
3. Įsitinkite, kad aplink fontaną yra pakankamai vandens, kad siurblys būtų po vandeniu.
4. Pirmą kartą naudojant fontaną, fontaną reikia įdėti į vandenį, kad pašalintumėte orą
5. Kai yra pakankamai saulės šviesos, bet purškimo aukštis per žemas arba yra mažai vandens, išimkite filtrą arba rotorių, kad galėtumėte išvalyti arba pakeisti, kaip parodyta 5 pav.

- I Pirmasis žingsnis: nuimkite antgalį
- I Antras žingsnis: nuimkite vandens siurblij
- I Trečias žingsnis: išimkite filtrą arba rotorių
- I Ketvirtas žingsnis: Nuvalykite filtrą arba rotorių
- I Penktas žingsnis: surinkite fontaną

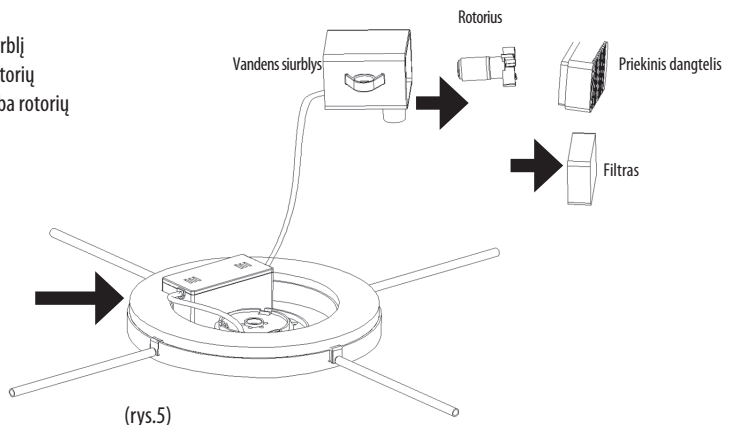

(rys.5)

AKCESORIA



Detāļas	Apraksts	Daudzums	
A	Saules panelis ar sūkni	1	
B	B1	Uzgalis 1	1
	B2	Uzgalis 2	1
	B3	Uzgalis 3	1
	B4	Uzgalis 4	1
	B5	Uzgalis 5	1
	B6	Uzgalis 6	1
	B7	Uzgalis 7	1
	B8	Savienojošā caurule	1
C	Plastmasas caurule	4	
D	Stiprinājums	4	
E	Filtra sūklis	pēc izvēlēs	

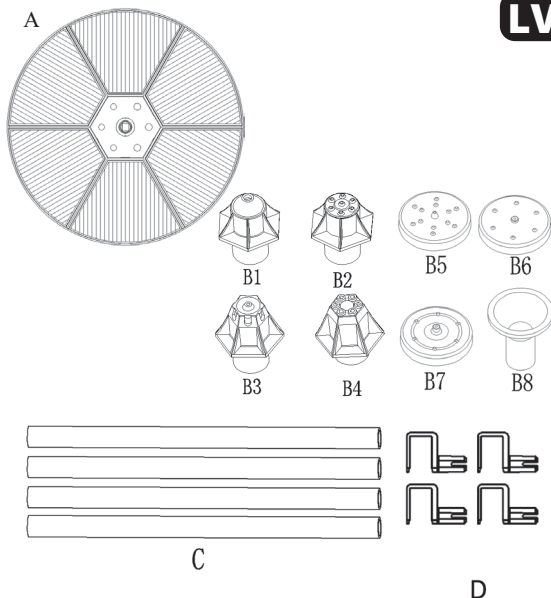

UZSTĀDĪŠANA

1. Lūdzu, izvēlieties sev tīkamās sprauslas no B1 līdz B6
2. Savienojošās caurules B8 un sprauslu B5, B6 vai B7 montāža (kā parādīts 1. attēlā)
3. Sprauslu B1, B2, B3, B4 vai F montāža ar sūkņa izvadu.

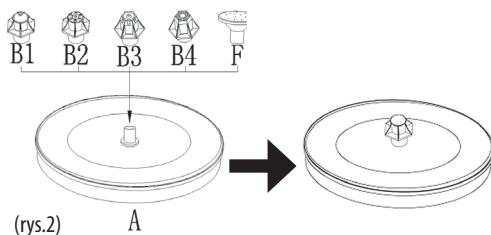
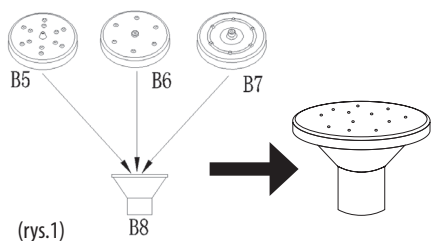

4. Uzstādiet plastmasas cauruli, ielieciet D vietā C, kopā četras grupas (H) (kā parādīts 3. attēlā).

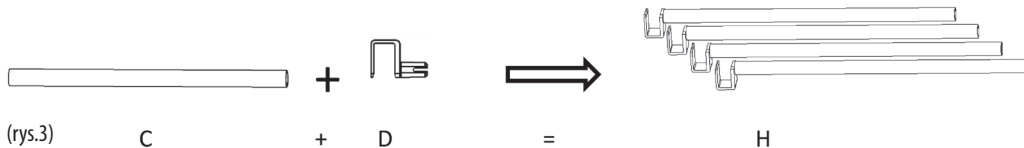

5. Uzstādiet H saules strūklakā (kā parādīts 4. attēlā).

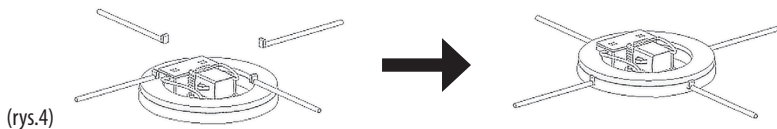

6. Plastmasas cauruli var sagriezt atbilstoši jūsu prasībām
7. Ieliekot iekārtu ūdenī, pārlicināties, ka ūdens sūknis ir pilnībā iegremdēts ūdenī. Izvairāties no ēnas uz saules paneļa, lai ūdens sūknis darbotos un varētu izsmidzināt ūdeni.

PRODUKTA ĪPAŠĪBAS

1. Novietojiet strūklaku tiešos saules staros uz visu dienu. Tas uzlādēs akumulatoru. Ja ir mākoņaina diena, strūklaka nedarbosies līdz saule atkal apspīd to. LED gaisma darbosies naktī apmēram četras stundas, ja akumulators ir pilnībā uzlādēts.
2. Izsmidzināmā ūdens augstums mainīsies līdz ar saules gaismas maiņu.
3. Naktī gaisma spīdes un ūdens izsmidzināšanas augstums paliks nemainīgs, līdz izlādēsies akumulators.
4. Produktam ir ūdens trūkuma aizsardzības funkcija, kad ir nepietiekošs spiediens vai ūdens daudzums, sūknis un gaismas diode - automātiski izslēdzās.
5. Mūžs: ≥ 10000 h
6. Komplektā ir septiņas dažādas ūdens izsmidzināšanas sprauslas

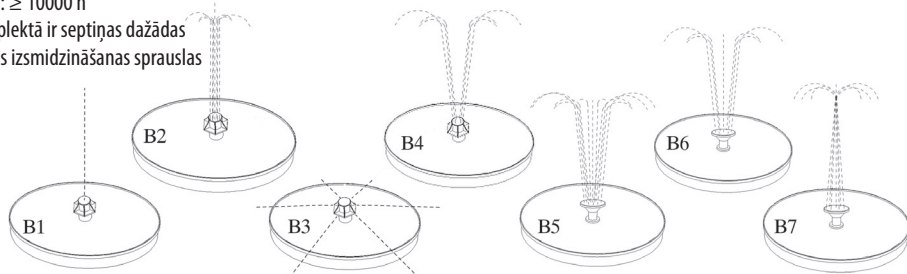

PIEZĪME

1. Jūs varat izvēlēties sprauslas atbilstoši savām vēlmēm un videi:
2. Pārlicināties, vai saules panelis saņem pietiekami daudz saules gaismas. Neaizklājiet saules paneli ar dažādiem priekšmetiem
3. Pārlicināties, ka strūklaku esat ielikuši pietiekamā ūdens daudzumā, lai sūknis būtu pilnībā zem ūdens.
4. Pirms iedarbinot strūklaku pirmo reizi, to jāievieto ūdenī, lai iztukšotu gaisu
5. Ja ir pietiekami daudz saules gaismas, bet izsmidzināšanas augstums ir pārāk zems vai tikai nedaudz ūdens, lūdzu, izņemiet filtra sūklīti vai rotoru tīrīšanai, ja nepieciešams nomaīņai, kā parādīts 5. attēlā

- I Pirmais solis: noņemiet sprauslu
- I Otrais solis: noņemiet ūdens sūknī
- I Trešais solis: izņemiet filtra sūklīti vai rotoru
- I Ceturtais solis: notīriet filtra sūklīti vai rotoru
- I Piektais solis: salieciet strūklaku

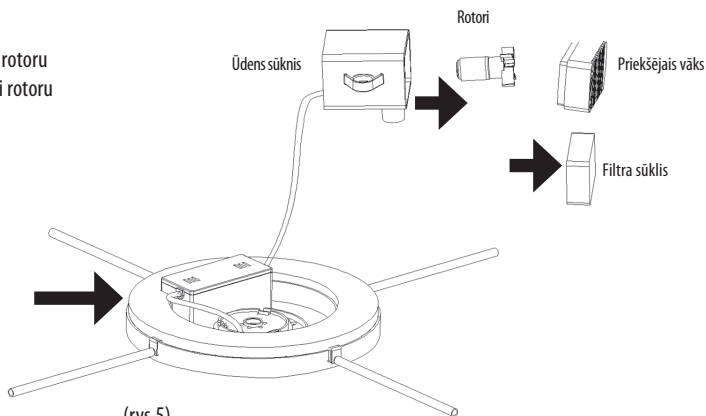

(rys.5)

PRÍSLUŠENSTVO

SK

Časť	Popis	Množstvo	
A	Solárny panel s čerpadlom	1	
B	B1	Tryska 1	1
	B2	Tryska 2	1
	B3	Tryska 3	1
	B4	Tryska 4	1
	B5	Tryska 5	1
	B6	Tryska 6	1
	B7	Tryska 7	1
	B8	Prípojovacie potrubie	1
C	Plastové potrubie	4	
D	Spojovací materiál	4	
E	Filtračná špongia	Voliteľné	

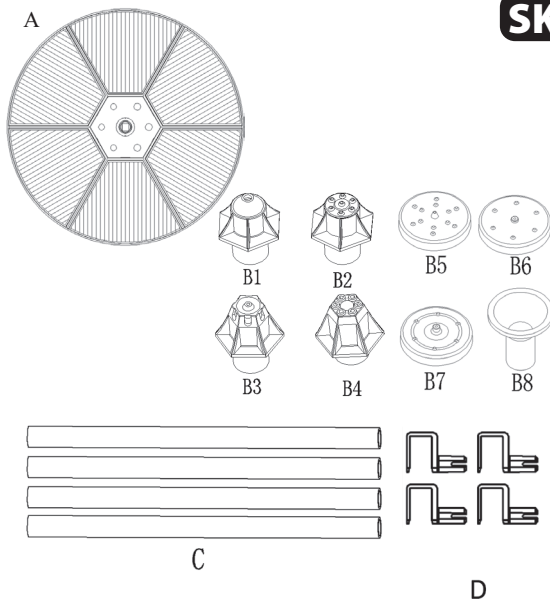

KROKY INŠTALÁCIE

1. Vyberte si, prosím, požadované trysky v rozmedzí B1-B7
2. Montáž spojovacej rúrky B8 a trysiek B5, B6 alebo B7 (ako je znázornené na obr. 1)
3. Montáž trysiek B1, B2, B3, B4 alebo F s výstupom čerpadla.

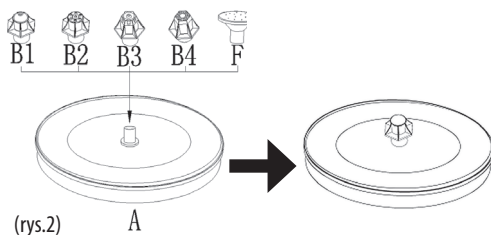
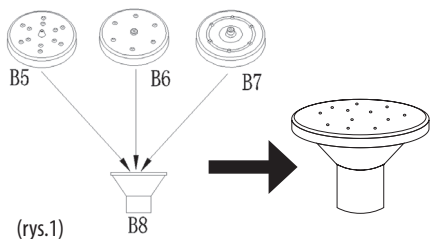

4. Nainštalujte plastovú rúrku . vložte D do C, celkovo štyri skupiny (H) (ako je znázornené na obrázku 3).

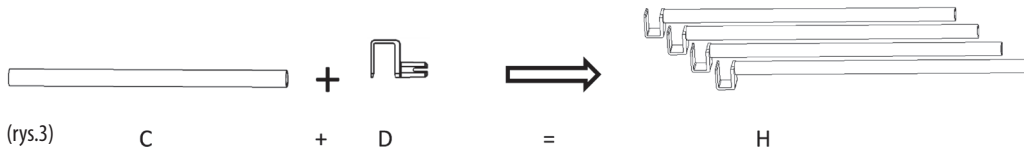

5. Nainštalujte H do solárnej fontány (ako je znázornené na obr. 4).

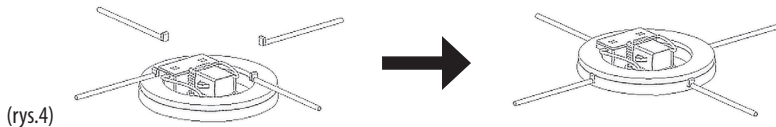

6. Plastovú rúrku môžete skrátiť podľa svojich požiadaviek.

7. Pri vkladaní výrobku do vody sa uistite, že je vodné čerpadlo úplne ponorené vo vode. Nechajte slnečné svetlo svietiť priamo na solárnom paneli bez akéhokoľvek tieňa, aby vodné čerpadlo mohlo začať striekať vodu.

SK

VLASTNOSTI PRODUKTU

1. Fontánu umiestnite na priame slnečné svetlo na celý deň. Tým sa batéria nabije. Ak je zamračený deň, fontány nebudú fungovať. Kým naň opäť nezasvieti slnko. Ak je batéria plne nabitá, svetlo LED bude v noci fungovať približne štyri hodiny.
2. Výška striekajúcej vody sa mení podľa toho, ako sa mení slnečné svetlo.
3. Svetlo LED bude svietiť aj v noci a výška striekajúcej vody zostane konštantná, kým sa nevybije batéria.
4. Výrobok má funkciu ochrany pred nedostatkom vody, keď solárna fontána nemôže získať dostatok vody, zapne sa čerpadlo a LED dióda. Automaticky prestane fungovať.
5. Životnosť ≥ 10000 h
6. Tu je sedem sprejových vzorov

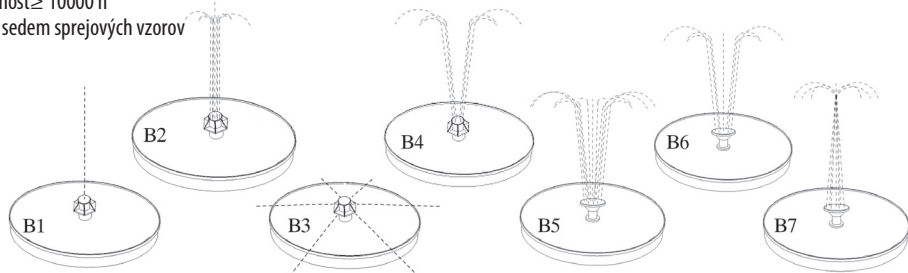

POZNÁMKA

1. Trysky si môžete vybrať podľa svojich preferencií a prostredia:
2. Uistite sa, že solárny panel má dostatok slnečného svetla. Solárny panel nezakrývajte slnečnými predmetmi ani odpadkami.
3. Uistite sa, že ste do fontány dali dostatok vody, aby čerpadlo mohlo zostať úplne pod vodou.
4. Pri prvom použití solárnej fontány by sa mala fontána umiestniť do vody, aby sa z nej odčerpala vzduch.
5. Ak je dostatok slnečného svetla, ale výška postreku je príliš nízka alebo je málo vody, vyberte filtračnú vlnu alebo rotor na vyčistenie alebo výmenu, ako je znázornené na obrázku 5.

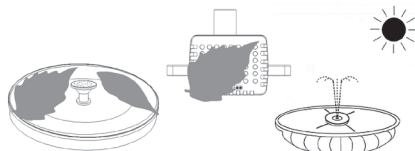

I Prvý krok: odstráňte trysku.

I Druhý krok: vyberte vodné čerpadlo

I Tretí krok: odstráňte filtračnú vlnu alebo rotor

I Štvrtý krok: Vyčistite filtračnú vlnu alebo rotor.

I Piaty krok: Znovu zostavte fontánu"

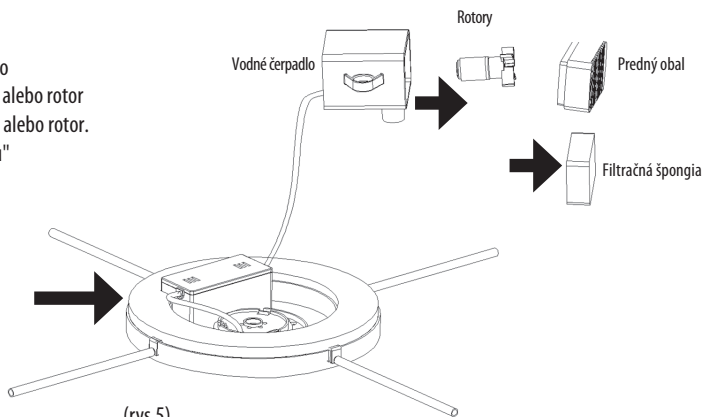

(rys.5)

SPECYFIKACJA / SPECIFICATION

Model	Rozmiar panelu solarnego Size of solar panel (mm)	Moc panelu solarnego Power of Solar panel (W)	Napięcie panelu solarnego Voltage of Solar panel (V)	Napięcie pompy wodnej Voltage of Water pump (V)	Objętość przepływu Volume of Flow (L/h)	Wysokość strumienia wody Water height (cm)	Pojemność baterii Battery capacity (mAh)	Ilość LED LED quantity	Kolor LED LED color
AZALIA	Ø180	3.5	6	5-6	120-220	30-40	2000	6	Kolorowy gradient Colorful gradient