

FONTANNA SOLARNA SOLAR POWERED FOUNTAIN



NENUFAR (EAN 5902490695917)

LOTOS (EAN 5902490695924)

LILIA (EAN 5902490695931)



FONTANNA SOLARNA
INSTRUKCJA MONTAŻU I OBSŁUGI



SOLAR POWERED FOUNTAIN
INSTALLATION & OPERATING INSTRUCTIONS



SOLARBRUNNEN
MONTAGE- UND BETRIEBSANLEITUNG



PÄIKESEPANEELIGA PURSKKAEV
PAIGALDUS- JA KASUTUSJUHEND



STRŪKLAKA AR SAULES BATERIJU
UZSTĀDĪŠANAS UN EKSPLUATĀCIJAS INSTRUKCIJAS



SAULĒS ENERGIJA ĮKRAUNAMAS FONTANAS
MONTAVIMO IR NAUDOJIMO INSTRUKCIJOS



FONTÁNA NA SOLÁRNÍ POHON
NÁVOD K INSTALACI A OBSLUZE



FONTÁNA NA SOLÁRNY POHON
NÁVOD NA INŠTALÁCIU A OBSLUHU



FONTAINE SOLAIRE
INSTRUCTIONS DE MONTAGE ET D'UTILISATION



Importer:
4iQ Group sp. z o.o.
ul. Przemysłowa 3,
14-200 Iława,
tel. +48 89 674 92 57
www.4iQ.com.pl

Producent:
Shenzhen Giant Electric Tech Inc.
3F, Flat 27 Zhaohao Ind'l Park, Gongming
Town, Guangming District, Shenzhen,
China

Część	Opis	Ilość	
A	Panel solarny z pompką	1	
B	B1	Dysza 1	1
	B2	Dysza 2	1
	B3	Dysza 3	1
	B4	Dysza 4	1
	B5	Dysza 5	1
	B6	Dysza 6	1
	B7	Pręt łączący	1
C	Zamontuj pręt	4	
D	Mocowanie	4	
E	Gąbka filtrująca	opcjonalna	

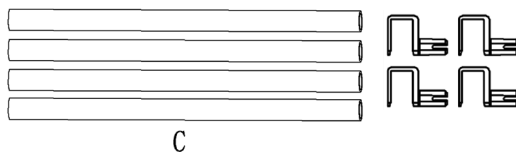
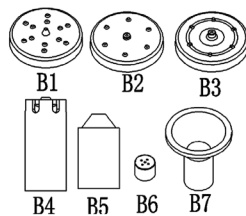
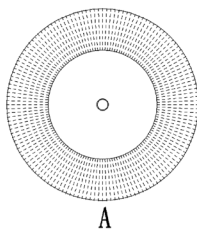

6 RÓŻNYCH STRUMIENI WODY



B1

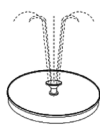

B2

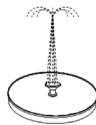

B3

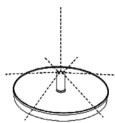

B4

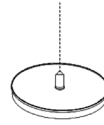

B5

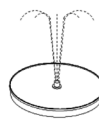

B6

MONTAŻ

- Wybierz odpowiednie dysze spośród B1-B6
- Złóż rurkę łączącą B7 i dysze B1, B2, lub B3 w całość F (możesz wbrać, którą wolisz)
- Możesz zainstalować dyszę F bezpośrednio na panelu solarnym z pompką A.
- Zamontuj pręt
Włóż D w C, we wszystkich prętach (H)

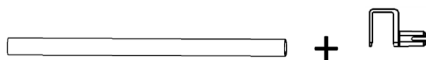
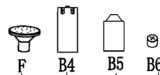
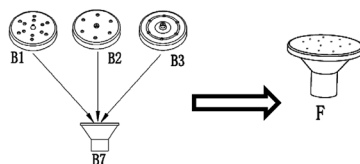

C

+

D

=

H

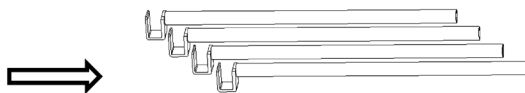

5. Włóż H w G jak pokazane poniżej:

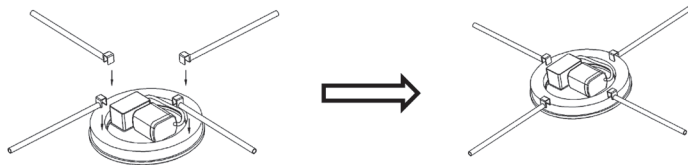

PL

6. Włóż fontannę do wody i upewnij się, że pompa jest w całości zanurzona w wodzie. Niech słońce świeci bezpośrednio na panel solarny, najlepiej, żeby panelu nie zakrywał cień. Pompa wodna zacznie rozpraszać strumień wody i przestanie podczas deszczowych, pochmurnych dni oraz w nocy, dopóki promienie słoneczne nie będą znów padać bezpośrednio na panel.

• **Żywotność:** $\geq 10000H$

• **Ponowne uruchomienie:** Kiedy promienie słoneczne będą padać bezpośrednio na panel słoneczny, bez żadnego cienia, pompa zacznie działać ponownie w ciągu 3 sekund.

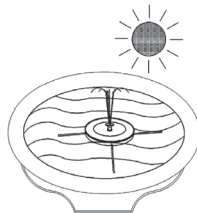

UWAGA

1. Przed użyciem produktu należy zdjąć folię ochronną, która może wpłynąć na normalne funkcjonowanie fontanny.
2. Możesz wybrać dyszę dopasowując ją do swoich preferencji i warunków otoczenia.
3. Upewnij się, że panel jest dostatecznie nasłoneczniony. Nie zakrywaj panelu słonecznego koszem śmieci, czy innymi przedmiotami.
4. Upewnij się, że w fontannie jest wystarczająca ilość wody, tak aby pompa cały czas pozostawała zanurzona.
5. Jeśli używasz fontanny po raz pierwszy, powinna być ona umieszczona w wodzie w taki sposób, aby powietrze miało ujście.
6. Jeśli strumień wody wydostający się z fontanny jest niewielki, lub woda nie leci wcale wyjmij gąbkę filtrującą lub wirnik, aby je wyczyścić lub zamienić:

- Krok 1. Wyjmij dyszę
- Krok 2. Wyjmij pompę wodną
- Krok 3. wyjmij gąbkę filtrującą lub wirnik
- Krok 4. Wyczyść gąbkę filtrującą lub wirnik
- Krok 5. Złóż fontannę z powrotem

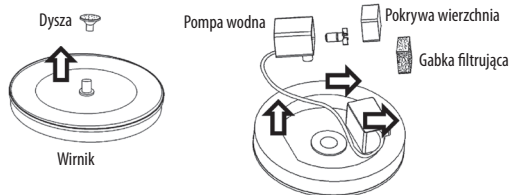

SERWIS POSPRZEDAŻOWY

Nasza Obsługa Klienta jest pomocna i bezproblemowa. Skontaktuj się z nami jeśli potrzebujesz:

- Zwrotu, lub wymiany
- Pomocy technicznej
- Pomocy w przypadku złego stanu opakowania produktu

SPECYFIKACJA

Model	Rozmiar panelu solarnego (mm)	Moc panelu solarnego (W)	Napięcie panelu solarnego (V)	Waga netto (kg)	Waga brutto (kg)	Objętość przepływu (L/h)	Wysokość strumienia wody (cm)
NENUFAR	Ø130	1.2	6	0,2 kg	0,226 kg	120-220	30-60
LOTOS	Ø160	1.4	7	0,26 kg	0,3 kg	120-220	30-60
LILIA	Ø152.6	1.5	7.5	0,23 kg	0,255 kg	120-220	30-60

ACCESORIES

EN

Part	Description	Quantity	
A	Solar panel with pump	1	
B	B1	Nozzle 1	1
	B2	Nozzle 2	1
	B3	Nozzle 3	1
	B4	Nozzle 4	1
	B5	Nozzle 5	1
	B6	Nozzle 6	1
	B7	Connecting pipe	1
C	Plastic pipe	4	
D	Fastener	4	
E	Filter sponge	optional	

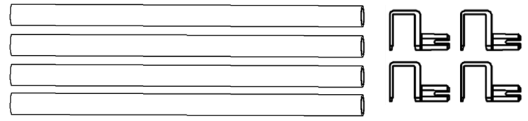
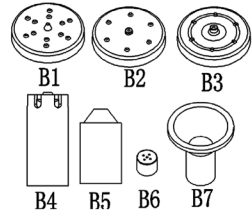
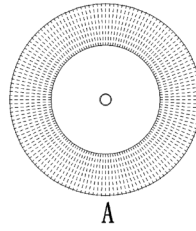

THE 6 TYPES OF WATER SPRAY

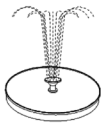

B1

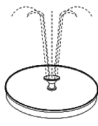

B2

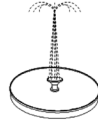

B3

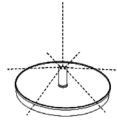

B4

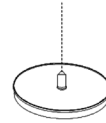

B5



B6

INSTALLATION STEPS

- Please choose the Nozzles you like between B1-B6
- Assembling the connecting pipe B7 and the nozzles B1, B2, or B3 into F (you can choose one you like).
- You can Install the nozzle F, B4, B5 or B6 on the fountain directly
- Install the plastic pipe
Put D into C, a total of four groups(H)

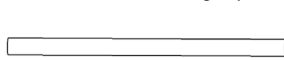
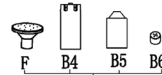
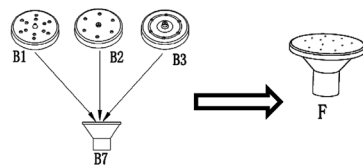

C



+ D

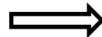

=

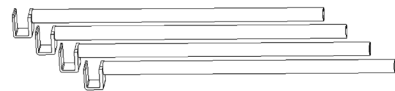

H

5. Put H into G, AS shown in the picture below:

EN

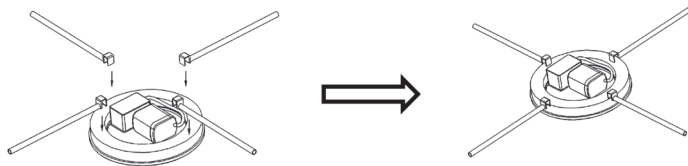

6. Putting the product into water, making sure the water pump is completely immersed in water. Let the sunlight shine directly on the solar panel without any shade so that the water pump can start spraying water. The water pump will stop working on the rainy days or at night until the sunshine directly on the solar panel again .

- **Lifespan:** $\geq 10000\text{H}$
- **Re-start:** When the sunlight shine directly on the solar panel without any shade, the water pump will restart within 3 seconds.

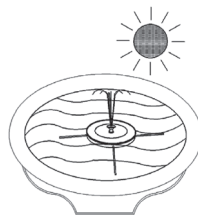

NOTE

1. Before using the product, the protective film on the solar panel should be removed to avoid affecting the normal operation of the product
 2. You can choose the nozzles according to your preferences and environment:
 3. Make sure solar panel gain enough sunlight , Don't cover the solar panel with sundries or garbage.
 4. Make sure you have put enough water in the fountain so that the pump can stay entirely under the water.
 5. The fountain should be put into the water to exhaust the air when the solar fountain is used for the first time.
6. When there is little or no water from the fountain, please take out the filter cotton or rotor for cleaning or replacement, As shown in the picture on the right:
- The first step: remove the nozzle
 - The second step: remove the water pump
 - The third step: Take out the filter cotton or rotor
 - The fourth step: Clean filter cotton or rotor
 - The fifth step : Reassemble the fountain

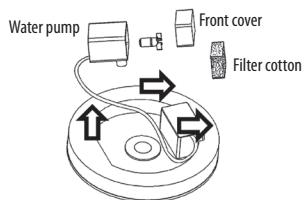
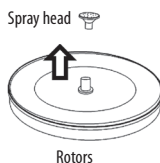

AFTER-SALE SERVICE

Our customer service is friendly and hassle-free, please contact us if needed:

- Refund or Replacement
- Technical Support
- Package not in Perfect Condition

SPECIFICATION

Model	Size of solar panel (mm)	Power of Solar panel (W)	voltage of Solar panel (V)	Net weight	Grow weight	Volume of Flow	Water height (cm)
NENUFAR	Φ130	1.2	6	0,2 kg	0,226 kg	120-220	30-60
LOTOS	Φ160	1.4	7	0,26 kg	0,3 kg	120-220	30-60
LILIA	Φ152.6	1.5	7.5	0,23 kg	0,255 kg	120-220	30-60

Teil	Beschreibung	Menge	
A	Solarmodul mit Pumpe	1	
B	B1	Die Düse 1	1
	B2	Die Düse 2	1
	B3	Die Düse 3	1
	B4	Die Düse 4	1
	B5	Die Düse 5	1
	B6	Die Düse 6	1
	B7	Verbindungsstange	1
C	Montieren Sie die Stäben	4	
D	Befestigung	4	
E	Filterschwamm	optional	

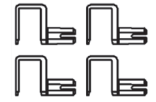
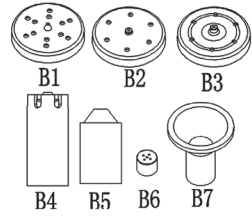
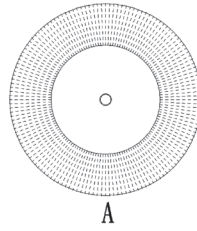

C

D

6 VERSCHIEDENE WASSERDÜSEN

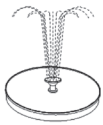

B1



B2

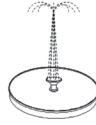

B3

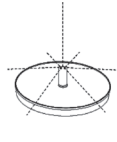

B4

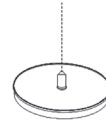

B5



B6

Montage

- Wählen Sie geeignete Düsen aus B1-B6
- Bauen Sie das Verbindungsrohr B7 und die Stützen B1, B2 oder B3 zu einem Ganzen zusammen F (Sie können entscheiden, was sie möchten).
- Sie können die Düse F direkt auf dem Solarmodul mit der Pumpe A installieren.
- Montieren Sie die Stäben
Setzen sie D in C ein, in allen Stäben (H)

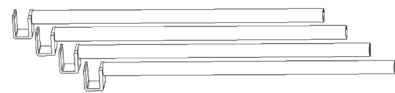
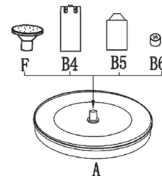
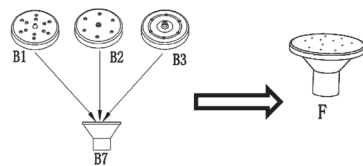

C

+

D

=

H

5. Setzen sie H in G ein, wie unten gezeigt

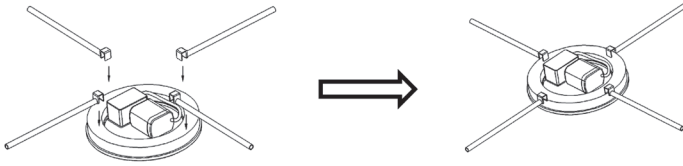
DE

6. Stellen Sie den Springbrunnen ins Wasser und vergewissern Sie sich, dass die Pumpe vollständig eingetaucht ist. Lassen Sie die Sonne direkt auf das Solarpanel scheinen, vorzugsweise ohne Schatten auf dem Modul. Die Wasserpumpe beginnt mit der Verteilung des Wassers und stoppt an regnerischen, bewölkten Tagen und in der Nacht, bis die Sonnenstrahlen wieder direkt auf die Platte scheinen.

! **Lebensdauer:** ≥10000H

! **Neustart:** Wenn die Sonnenstrahlen direkt auf die auf dem Solarpanel, ohne Schatten, wird die Pumpe innerhalb von 3 Sekunden wieder anlaufen

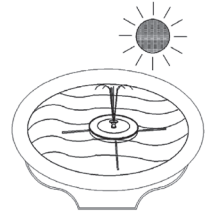

ACHTUNG

1. Bevor Sie das Produkt verwenden, entfernen Sie die Schutzfolie, die den normalen Betrieb des Brunnens beeinträchtigen kann.
2. Sie können die Düse nach Ihren Vorlieben und Umgebungsbedingungen auswählen
3. Stellen Sie sicher, dass das Solarpanel ausreichend Sonnenlicht bekommt. Decken Sie das Solarpanel nicht mit einer Mülltonne oder anderen Gegenständen ab.
4. Stellen Sie sicher, dass genügend Wasser im Brunnen ist, damit die Pumpe immer unter Wasser bleibt.
5. Wenn Sie den Brunnen zum ersten Mal verwenden, sollten Sie ihn ins Wasser stellen, damit die Luft entweichen kann.
6. Wenn der Wasserfluss aus dem Brunnen gering ist oder das Wasser überhaupt nicht fließt, entfernen Sie den Filterschwamm oder das Flügelrad, um sie zu reinigen oder auszutauschen:

- Schritt 1. Entfernen Sie die Düse
- Schritt 2. Entfernen Sie die Wasserpumpe
- Schritt 3. Entfernen Sie den Filterschwamm oder das Flügelrad
- Schritt 4. Reinigen Sie den Filterschwamm oder das Laufrad
- Schritt 5. Bauen Sie den Brunnen wieder zusammen

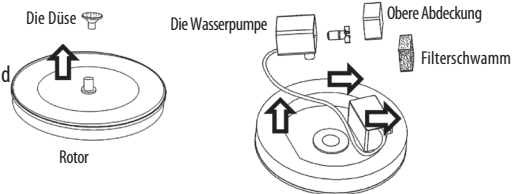

KUNDENDIENST NACH DEM VERKAUF

Unser Kundenservice ist hilfreich und unkompliziert. Kontaktieren Sie uns, wenn Sie Folgendes benötigen:

- ! Technische Unterstützung
- ! Unterstützung bei schlechter Produktverpackung

SPEZIFIKATION

Model	Solarmodulgröße (mm)	Solar-modulleistung (W)	Solarpanel-spannung (V)	Nettogewicht (kg)	Bruttogewicht (kg)	Volumenstrom (L/h)	Höhe des Wasserstrahls (cm)
NENUFAR	Ø130	1.2	6	0,2 kg	0,226 kg	120-220	30-60
LOTOS	Ø160	1.4	7	0,26 kg	0,3 kg	120-220	30-60
LILIA	Ø152.6	1.5	7.5	0,23 kg	0,255 kg	120-220	30-60

Detaļas		Apraksts	Daudzums
A		Saules panelis ar sūkni	1
B	B1	Uzgalis 1	1
	B2	Uzgalis 2	1
	B3	Uzgalis 3	1
	B4	Uzgalis 4	1
	B5	Uzgalis 5	1
	B6	Uzgalis 6	1
	B7	Savienojošā caurule	1
C		Plastmasas caurule	4
D		Stiprinājums	4
E		Filtra sūklis	pēc izvēlēs

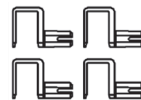
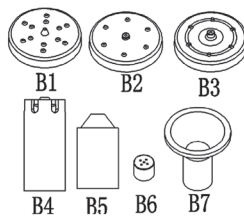
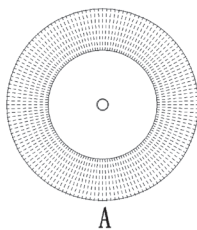

C

D

6 ŪDENS IZSMIDZINĀTĀJU VEIDI



B1

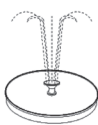

B2

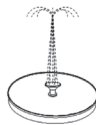

B3

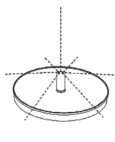

B4

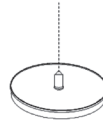

B5

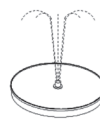

B6

UZSTĀDĪŠANA

- Lūdzu, izvēlieties sev tikamās sprauslas no B1 līdz B6
- Savienojošās caurules B7 un sprauslu B1, B2 montāža, vai B3 uz F (varat izvēlēties vienu, kas jums patīk).

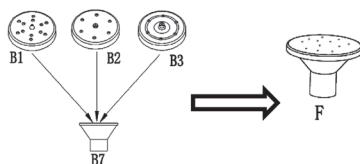

- Uzgalus F, B4, B5 vai B6 Jūs varat pieslēgt tieši strūklakai

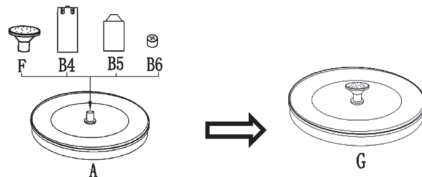

- Plastmasas caurule
ievietojiet D iekšā C, kopā četras grupas (H)



C

+

D

=

H

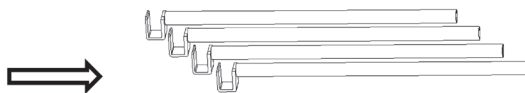

5. Ielieciet H iekšā G, kā parādīts attēlā zemāk:

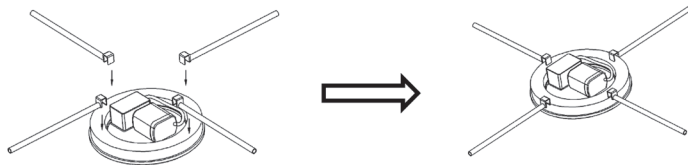

LV

6. Ievietojot iekārtu ūdenī, pārlicināties, ka ūdens sūkņis ir pilnībā iegremdēts ūdenī. Ļaujiet saules gaismai spīdēt tieši uz saules bateriju paneli, lai ūdens sūkņis varētu sākt izsmidzināt ūdeni. Lietus laikā un naktī ūdens sūkņis pārtrauks darboties, un uzsāks darboties tik līdz atkal saule apgaismo saules paneli.

! **Mūžs:** ≥10000H

! **Restartēt:** kad saules gaisma spīd tieši uz saules paneļa bez ēnas, ūdens sūkņis tiks restartēts 3 sekunžu laikā.

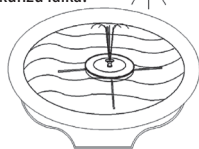

PIEZĪME

1. Pirms produkta lietošanas no saules paneļa jānoņem aizsargplēve, lai neietekmētu iekārtas darbību
2. Jūs varat izvēlēties sprauslas atbilstoši savām vēlmēm un videi
3. Pārlicinieties, vai saules panelis saņem pietiekami daudz saules gaismas. Neaizklājiet saules paneli ar dažādiem priekšmetiem.
4. Pārlicinieties, ka strūklaku esat ielikuši pietiekamā ūdens daudzumā, lai sūkņis būtu pilnībā zem ūdens.
5. Pirms iedarbināt strūklaku pirmo reizi, to jāievieto ūdenī, lai iztukšotu gaisu
6. Ja ir pietiekami daudz saules gaismas, bet izsmidzināšanas augstums ir pārāk zems vai tikai nedaudz ūdens, lūdzu, izņemiet filtra sūklīti vai rotoru tīrīšanai, ja nepieciešams nomaļņai, kā parādīts attēlā labajā pusē:

Pirmais solis: noņemiet sprauslu

I otrais solis: noņemiet ūdens sūkņi

I Trešais solis: izņemiet filtra sūklīti vai rotoru

I Ceturtais solis: notīriet filtra sūklīti vai rotoru

I Piektais solis: salieciet strūklaku

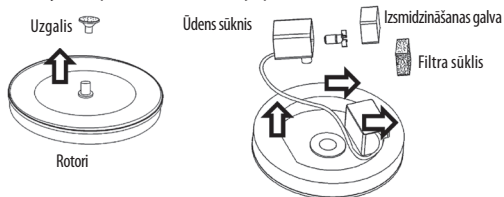

PĒCPĀRDOŠANAS SERVISS

Mūsu klientu apkalpošana ir profesionāla, lūdzu, sazinieties ar mums, ja nepieciešams

Naudas atgriešana vai iekārtas maiņa

Tehniskā palīdzība

Iepakojums nav ideālā stāvoklī

SPECIFIKĀCIJA

Ja saules strūklaka nedarbojas, lūdzu, rīkojieties šādi:

- pilnībā iegremdējiet strūklaku ūdens rezervuārā, lai sūkņim būtu pieejams ūdens, bieži tiek izveidots gaisa burbuls un tad strūklaka nedarbojas.
- iztīriet sūkņa filtru (sūklīti) un pārbaudiet, vai rotorā (sūkņa iekšpusē) nav netīrumu.
- saules paneļu tīrīšana ar līdzekli (tīrīšana sastāv no līdzekļa izsmidzināšanas, pēc tam pagaidiet apmēram 5-10 minūtes un noslaukiet līdzekli ar drānu). Kalķi var ierobežot saules staru caurlaidību, tad strūklaka nedarbojas.
- lai strūklaka darbotos pareizi (mākoņainā dienā strauve var būt ļoti zema vai nesākties vispār). Strūklakām ar iebūvētu akumulatoru ir nepieciešama uzlāde līdz pat vairākām stundām.

Model	Saules paneļa izmērs (mm)	Saules paneļa jauda (W)	Saules paneļa spriegums (V)	Neto svars (kg)	Gros svars (kg)	Plūsmas apjoms (L/h)	Ūdens augstums (cm)
NENUFAR	Φ130	1.2	6	0,2 kg	0,226 kg	120-220	30-60
LOTOS	Φ160	1.4	7	0,26 kg	0,3 kg	120-220	30-60
LILIA	Φ152.6	1.5	7.5	0,23 kg	0,255 kg	120-220	30-60

Dalys	Aprašymas	Kiekis	
A	Saulės baterija su siurbliu	1	
B	B1	Purkštukas 1	1
	B2	Purkštukas 2	1
	B3	Purkštukas 3	1
	B4	Purkštukas 4	1
	B5	Purkštukas 5	1
	B6	Purkštukas 6	1
	B7	Jungiamasis vamzdis	1
C	Plastikinis vamzdis	4	
D	Tvirtinimo detalė	4	
E	Filtrai	neprivaloma	

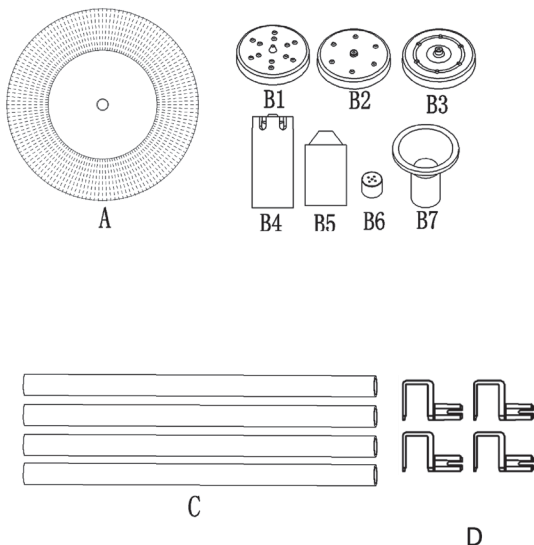

6 VANDENS PURKŠTUKŲ TIPAI

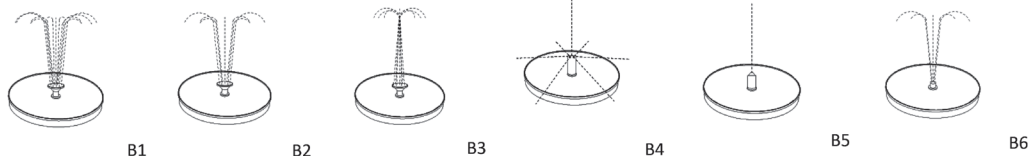

MONTAVIMAS

1. Pasirinkite jums patinkančius purkštukus tarp B1-B6
2. Jungiamojo vamzdžio B7 ir antgalių B1, B2 surinkimas, arba B3 į F (galite pasirinkti jums patinkantį).

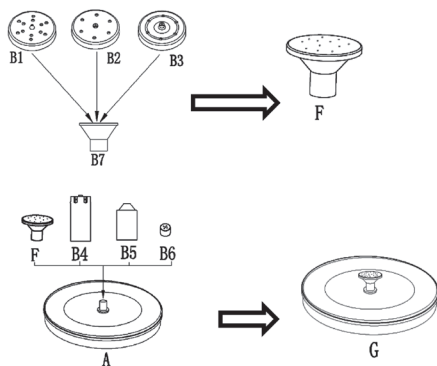

3. Ant fontano antgalį F, B4, B5 arba B6 galite sumontuoti tiesiogiai

4. Plastikinis vamzdis įdėkite D į C, iš viso keturios grupės (H)



5. Įdėkite H į G, kaip parodyta paveikslėlyje žemiau:

LT

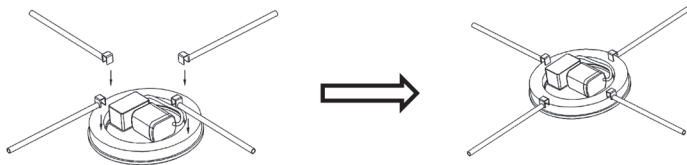

6. Įdėkite gaminį į vandenį ir įsitikinkite, kad vandens siurblys yra visiškai panardintas į vandenį. Tegul saulės šviesa šviečia tiesiai į saulės kolektorių be jokio šešėlio, kad vandens siurblys galėtų pradėti purkšti vandenį. Vandens siurblys nustos veikti lyjant arba naktį. Įsijungs, kai saulė vėl apšvies saulės baterijas.

! **Naudojimo trukmė:** $\geq 10000\text{H}$

! **Perkrovimas** kai saulės šviesa šviečia tiesiai į saulės kolektorių be jokio šešėlio, vandens siurblys vėl įsijungs per 3 sekundes.

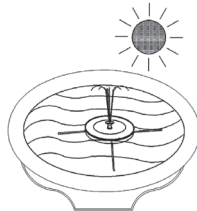

PASTABA

1. Prieš naudojant gaminį reikia nuimti apsauginę plėvelę nuo saulės baterijos, kad įrenginys veiktų be trukdžių.
2. Galite pasirinkti purkštukus pagal savo pageidavimus ir aplinką
3. Įsitikinkite, kad saulės baterijos gauna pakankamai saulės šviesos. Neuždenkite saulės kolektorių įvairiais daiktais.
4. Įsitikinkite, kad aplink fontaną yra pakankamai vandens, kad siurblys būtų po vandeniu.
5. Pirmą kartą naudojant fontaną, fontaną reikia įdėti į vandenį, kad pašalintumėte orą
6. Kai yra pakankamai saulės šviesos, bet purškimo aukštis per žemas arba yra mažai vandens, išimkite filtrą arba rotorių, kad galėtumėte išvalyti arba pakeisti, kaip parodyta dešinėje:

Pirmasis žingsnis: nuimkite atgalį

! Antras žingsnis: nuimkite vandens siurblių

! Trečias žingsnis: išimkite filtrą arba rotorių

! Ketvirtas žingsnis: Nuvalykite filtrą arba rotorių

! Penktas žingsnis: surinkite fontaną

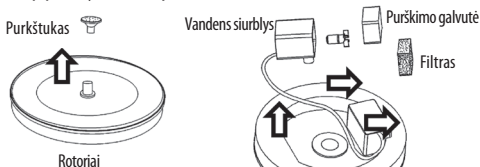

Jei saulės fontanas neveikia, atlikite šiuos veiksmus:

- visiškai panardinkite fontaną į vandens rezervuarą, kad siurblys turėtų prieigą prie vandens, dažnai susidaro oro burbulas ir tada fontanas neveikia.
- siurblio filtro (kempinės) valymas ir patikrinimas, ar sparnuotėje (siurblio viduje) nėra nešvarumų.
- saulės kolektorių valymas valymo priemone (išpurškite, tada palaukite apie 5-10 minučių ir nuvalykite priemonę šluoste). Dažnai kalkakmenis nepraleidžia saulės spindulių, tada fontanas neveikia.
- fontanas turi būti apšviestas saulės, kad jis tinkamai veiktų (debesuotą dieną srovė gali būti labai silpna arba visai nebūti). Fontanas su įmontuota baterija reikia įkrauti iki kelių valandų.

SERVISO PASLAUGOS

Mūsų klientų aptarnavimas yra profesionalus, jei reikia, susisiekite su mumis

! Pinigų grąžinimas arba prekės pakeitimas

! Techninė pagalba

! Pakuotė ne idealios būklės

SPECIFIKACIJA

Model	Saulės kolektoriaus dydis (mm)	Saulės kolektoriaus galia (W)	Saulės kolektoriaus įtampa (V)	Grynasis svoris (kg)	Gros svoris (kg)	Srautas (L/h)	Vandens aukštis (cm)
NENUFAR	Ø130	1.2	6	0,2 kg	0,226 kg	120-220	30-60
LOTOS	Ø160	1.4	7	0,26 kg	0,3 kg	120-220	30-60
LILIA	Ø152.6	1.5	7.5	0,23 kg	0,255 kg	120-220	30-60

Osad	Kirjeldus	Kogus	
A	Päikesepaneel pumbaga	1	
B	B1	Otsik 1	1
	B2	Otsik 2	1
	B3	Otsik 3	1
	B4	Otsik 4	1
	B5	Otsik 5	1
	B6	Otsik 6	1
	B7	Ühendustoru	1
C	Plasttoru	4	
D	Kinniti	4	
E	Filtri käsnn	valikuline	

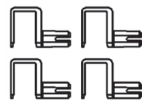
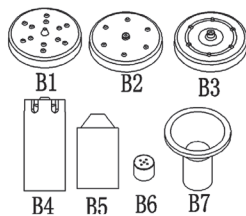
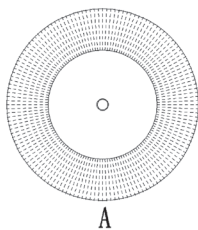

C

D

6 VEEPIHUSTIT



B1

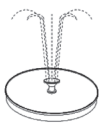

B2

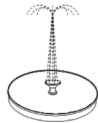

B3

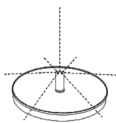

B4

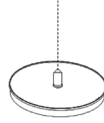

B5

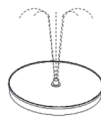

B6

PAIGALDUSJUHEND

1. Valige endale sobivad otsikud B1-B6 seast
2. Ühendustoru B7 ja otsikute B1, B2 või B3 ühendamise F-ga (saate valida endale sobiva).

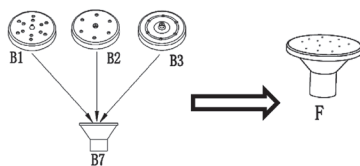

3. Võite paigaldada otsikud F, B4, B5 või B6 otse purskkaevule

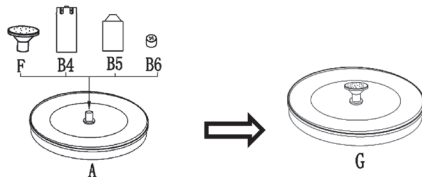

4. Plasttoru
Sisestage D C-sse, kokku neli (H)



C

+

D

=

H

5. Sisestage H G-sse, nagu on näidatud alloleval pildil:

EE

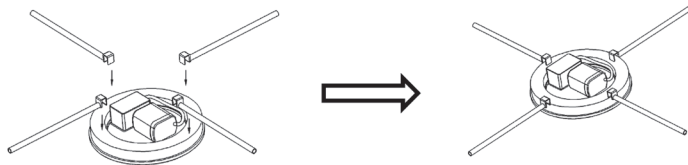

6. Toote vette panemisel, veenduge, et veepump on täielikult vette kastetud. Laske päikesevalgusel otse peale paista ilma ühegi varjuta, nii saab pump hakata vett pritsima. Veepump lakkab töötamast vihmalstel päevadel või öösel

- ▮ **Eluiga** $\geq 10000\text{H}$
- ▮ **Taaskäivitamine** kui päikesevalgus paistab otse päikesepaneelile ilma varjuta, käivitub pump 3 sekundi jooksul

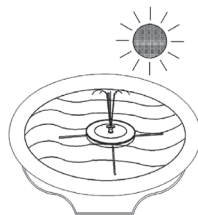

MÄRGE

1. Enne toote kasutamist tuleks päikesepaneelilt eemaldada kaitsekile, et toode töötaks korrektselt.
2. Otsikud saate valida vastavalt oma eelistustele ja keskkonnale.
3. Veenduge, et päikesepaneel saaks piisavalt päikesevalgust.
Ärge katke päikesepaneeli päikesevarjude või prügiga.
4. Veenduge, et olete pannud purskkaevu piisavalt vett, nii et pump jääks täielikult vee alla.
5. Esmakordsel kasutamisel tuleks purskkaev õhu väljutamiseks panna vette.
6. Kui purskkaevust tuleb vähe või mitte üldse vett, võtke palun välja filtrikäsna või rootor puhastamiseks või väljavahetamiseks, nagu on näidatud parempoolsel pildil. Esimene samm: eemaldage otsik

▮ Teine samm: eemaldage veepump

▮ Kolmas samm: eemaldage filter või rootor

▮ Neljas samm: puhastage filter või rootor

▮ Viies samm: pange purskkaev uuesti kokku

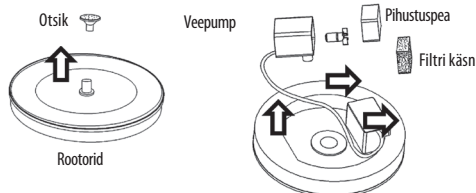

Kui purskkaev ei tööta, tehke järgmist.

- kastes purskkaevu üleni veereservoari, et pumbal oleks juurdepääs veele, tekib sageli õhumull ja siis purskkaev ei tööta.
- pumba filtri (käsna) puhastamine ja kontrollimine, kas tiivikus (pumba sees) ei ole lisandeid.
- päikesepaneelide puhastamine puhastusvahendiga (puhastamine peaks seisnema vahendi puhustamises, seejärel oodake umbes 5-10 minutit ja pühkige vahend lapiga üle). Tihti on vees kivi, mis ei lase päikesekiiri sisse, siis purskkaev ei tööta.
- purskkaev peaks olema päikese käes, et see korralikult töötaks (pilvisel päeval võib oja olla väga madal või üldse mitte käivituda). Sisseehitatud akuga purskkaevud vajavad laadimist kuni mitu tundi.

MÜÜGIJÄRELTEENUS

Meie klienditeenindus on sõbralik ja abivalmis, vajadusel võtke meiega ühendust

- ▮ Tagastus või asendamine
- ▮ Tehniline abi
- ▮ Pakend pole ideaalses seisukorras

SPETSIFIKATSIOON

Model	Päikesepaneeli suurus (mm)	Päikesepaneeli võimsus (W)	Päikesepaneeli pinge (V)	Netokaal (kg)	Brutokaal (kg)	Voolu maht (L/h)	Vee kõrgus (cm)
NENUFAR	Ø130	1.2	6	0,2 kg	0,226 kg	120-220	30-60
LOTOS	Ø160	1.4	7	0,26 kg	0,3 kg	120-220	30-60
LILIA	Ø152.6	1.5	7.5	0,23 kg	0,255 kg	120-220	30-60

Část	Popis	Množství	
A	Solární panel s čerpadlem	1	
B	B1	Tryska 1	1
	B2	Tryska 2	1
	B3	Tryska 3	1
	B4	Tryska 4	1
	B5	Tryska 5	1
	B6	Tryska 6	1
	B7	Připojovací potrubí	1
C	Plastová trubka	4	
D	Spojovací materiál	4	
E	Filtrační houba	volitelně	

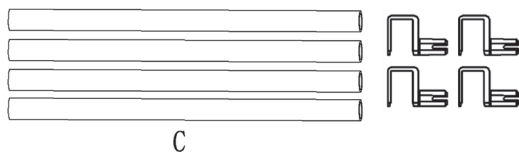
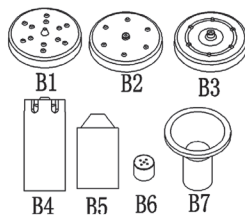
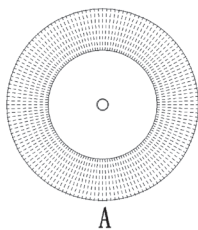

6 TYPŮ VODNÍHO STRÍKÁNÍ



B1



B2

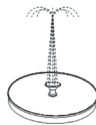

B3

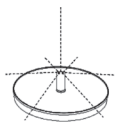

B4

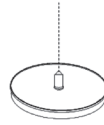

B5



B6

KROKY INSTALACE

1. Vyberte si prosím trysky, které se vám líbí, mezi B1-B6
2. "Montáž spojovací trubky B7 a trysek B1, B2, nebo B3 do F (můžete si vybrat tu, která se vám líbí).
3. Trysku F, B4, B5 nebo B6 můžete na fontánu nainstalovat napevno.

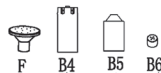
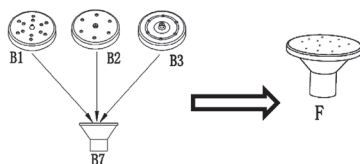

4. Plastová trubka
D vložte do C, celkem čtyři skupiny(H)



C

+

D

=

H

5. Vložte H do G, jak je znázorněno na obrázku níže:

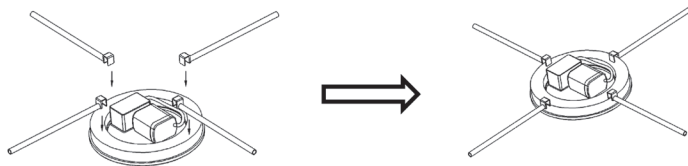

CZ

6. Vložte výrobek do vody a ujistěte se, že je vodní čerpadlo zcela ponořeno do vody. Nechte sluneční světlo svítit přímo na solární panel bez jakéhokoli stínu, aby vodní čerpadlo mohlo začít stříkat vodu. Vodní čerpadlo přestane pracovat za deště, dnech nebo v noci, dokud na solární panel opět nesvítí přímo slunce.

! **Životnost:** $\geq 10000\text{H}$

! **Opětovné spuštění** Když sluneční světlo svítí přímo na solární panel bez jakéhokoli stínu, se vodní čerpadlo znovu spustí do 3 sekund.

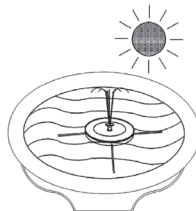

POZNÁMKA

1. Před použitím výrobku je třeba odstranit ochrannou fólii na solárním panelu. aby nedošlo k ovlivnění normálního provozu výrobku.
2. Trysky si můžete vybrat podle svých preferencí a prostředí.
3. Ujistěte se, že solární panel získává dostatek slunečního světla, Nezakrývejte solární panel slunečními věcmi nebo odpadky.
4. Ujistěte se, že jste do fontány dali dostatek vody, aby čerpadlo mohlo zůstat celé pod vodou.
5. Při prvním použití solární fontány by měla být fontána umístěna do vody, aby se vyčerpал vzduch.
6. Když je vody ve fontáně málo nebo není žádná, vyjměte filtrační vatu nebo rotor.

rotor k vyčištění nebo výměně, jak je znázorněno na obrázku vpravo:

První krok: vyjměte trysku.

! Druhý krok: vyjměte vodní čerpadlo

! Třetí krok: Vyjměte filtrační vatu nebo rotor

! čtvrtý krok: Vyčistěte filtrační vatu nebo rotor.

! Pátý krok : Znovu sestavte fontánu

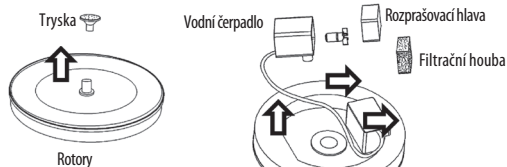

Pokud solární fontána nefunguje, proveďte následující kroky:

- ponořte fontánu celou do vodní nádrže, aby čerpadlo mělo přístup k vodě, často se vytvoří vzduchový polštář a fontána pak nefunguje.

- vyčištění filtru čerpadla (houby) a kontrola, zda v oběžném kole (uvnitř čerpadla) nejsou nečistoty.

- čištění solárních panelů pomocí prostředku cilit bank (čištění by mělo spočívat v nastříkání prostředku, poté počkejte asi 5-10 minut a setřete prostředek hadříkem). Ve vodě se často vyskytuje kámen, který nepropouští sluneční paprsky, pak fontána nefunguje.

- fontána by měla být vystavena slunečním paprskům, aby správně fungovala (za zamračeného dne může být proud velmi slabý nebo se vůbec nespustí). Fontány se zabudovanou baterií vyžadují nabíjení až několik hodin.

POPRODEJNÍ SERVIS

Náš zákaznický servis je přátelský a bezproblémový, v případě potřeby nás prosím kontaktujte.

Vrácení peněz nebo výměna

Technická podpora

Balení není v perfektním stavu

SPECIFIKACE

Model	Velikost solárního panelu (mm)	Výkon solárního panelu (W)	Napětí solárního panelu (V)	Čistá hmotnost (kg)	Gros hmotnost (kg)	Objem průtoku (L/h)	Výška vody (cm)
NENUFAR	Ø130	1.2	6	0,2 kg	0,226 kg	120-220	30-60
LOTOS	Ø160	1.4	7	0,26 kg	0,3 kg	120-220	30-60
LILIA	Ø152.6	1.5	7.5	0,23 kg	0,255 kg	120-220	30-60

Časť	Popis	Množstvo	
A	Solárny panel s čerpadlom	1	
B	B1	Tryska 1	1
	B2	Tryska 2	1
	B3	Tryska 3	1
	B4	Tryska 4	1
	B5	Tryska 5	1
	B6	Tryska 6	1
	B7	Pripojovacie potrubie	1
C	Plastové potrubie	4	
D	Spojovací materiál	4	
E	Filtračná špongia	Voliteľné	

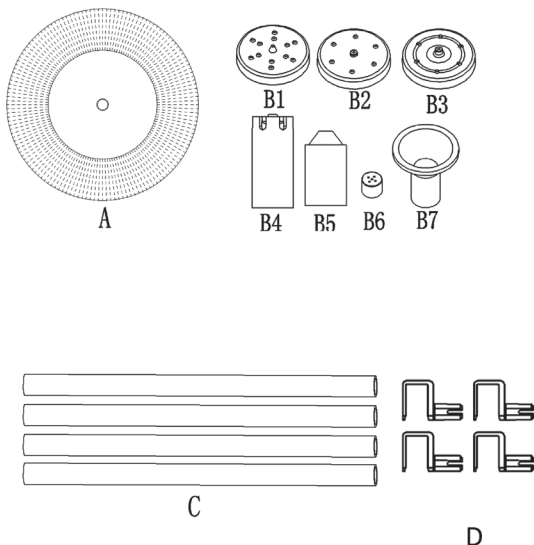

6 TYPOV VODNÉHO POSTREKU

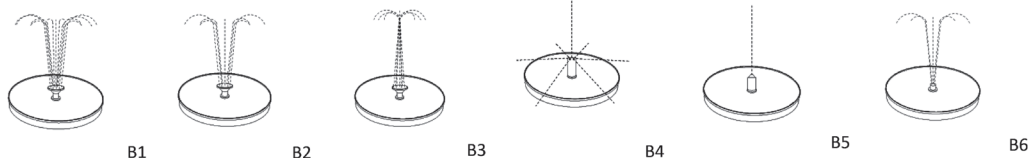

KROKY INŠTALÁCIE

1. Vyberte si, prosím, požadované trysky v rozmedzí B1-B6
2. Inštalácia spojovacieho potrubia B7 a trysiek B1, B2, alebo B3 až F (môžete si vybrať, ktorý sa vám páči).

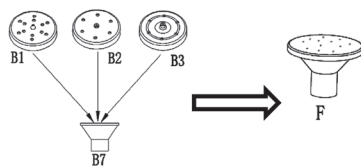

3. Na fontánu môžete pevne nainštalovať trysku F, B4, B5 alebo B6.

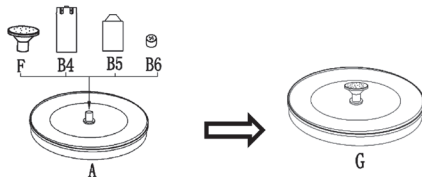

4. Plastové potrubie
Inštalácia plastového potrubia
Vložte D do C, spolu štyri skupiny(H)



5. Vložte H do G, ako je znázornené na obrázku nižšie:

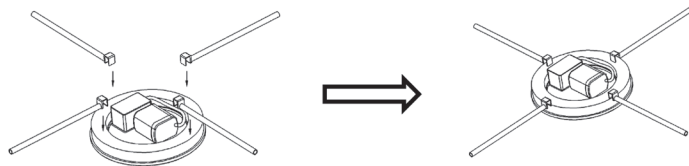

SK

6. Vložte výrobok do vody a uistite sa, že je vodné čerpadlo úplne ponorené vo vode. Nechajte slnečné svetlo svietiť priamo na solárny panel bez akéhokoľvek tieňa, aby vodné čerpadlo mohlo začať striekať vodu. Vodné čerpadlo prestane fungovať počas dažďa. dní alebo v noci, kým na solárny panel opäť nezasvieti slnko.

! **Životnosť:** $\geq 10000H$

! **Reštart** Keď slnečné svetlo svieti priamo na solárny panel bez akéhokoľvek tieňa, vodné čerpadlo sa znovu spustí do 3 sekúnd.

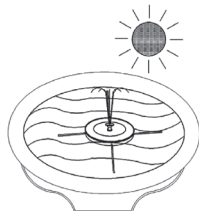

POZNÁMKA

1. Pred použitím výrobku je potrebné odstrániť ochrannú fóliu na solárnom paneli. aby nedošlo k ovplyvneniu normálnej prevádzky výrobku.
2. Trysky si môžete vybrať podľa svojich preferencií a prostredia.
3. Uistite sa, že solárny panel dostáva dostatok slnečného svetla, Nezakrývajte solárny panel solárnymi predmetmi alebo odpadkami.
4. Uistite sa, že ste do fontány dali dostatok vody, aby čerpadlo mohlo zostať úplne pod vodou.
5. Pri prvom použití solárnej fontány by mala byť fontána umiestnená vo vode, aby sa z nej odčerpával vzduch.
6. Keď je vo fontáne málo vody alebo žiadna voda, odstráňte filtračnú vlnu alebo vyberte vodný filter.

Rotor by sa mal vyčistiť alebo vymeniť podľa obrázka vpravo

Prvý krok: odstráňte trysku.

! Druhý krok: vyberte vodné čerpadlo

! Tretí krok: odstráňte filtračnú vlnu alebo rotor

! Štvrtý krok: Vyčistite filtračnú vlnu alebo rotor.

! Piaty krok: Znovu zostavte fontánu

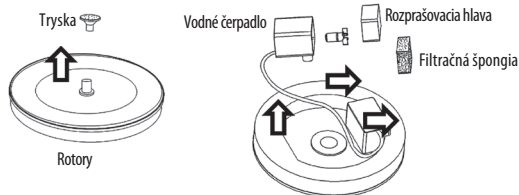

Ak solárna fontána nefunguje, vykonajte nasledujúce kroky:

- Ponorte fontánu úplne do nádrže s vodou, aby malo čerpadlo prístup k vode, často sa vytvorí vzduchový vankúš a fontána potom nebude fungovať.
- vyčistite filter čerpadla (špongiu) a skontrolujte, či sa v obehnom kolese (vnútri čerpadla) nenachádzajú nečistoty.
- Čistenie solárnych panelov pomocou cilit banky (čistenie by malo pozostávať z nastriekania prípravku, potom počkajte približne 5 až 10 minút a utrite prípravok handričkou). Vo vode sú často kamene, ktoré neprepúšťajú slnečné lúče, a fontána potom nefunguje.
- Aby fontána správne fungovala, mala by byť vystavená slnečnému svetlu (v zamračený deň môže byť prúd veľmi slabý alebo sa vôbec nespustí). Fontány so zabudovanými batériami vyžadujú nabíjanie až niekoľko hodín.

POPREDAJNÝ SERVIS

Náš zákaznícky servis je priateľský a bezproblémový, ak potrebujete pomoc, kontaktujte nás.

- ! Vrátenie peňazí alebo výmena
- ! Technická podpora
- ! Balenie nie je v dokonalom stave

ŠPECIFIKÁCIE

Model	Veľkosť panelu (mm)	Panel Power (W)	Napätie solárnych panelov (V)	Čistá hmotnosť (kg)	Gros hmotnosť (kg)	Objem prietoku (L/h)	Výška vody (cm)
NENUFAR	Φ130	1.2	6	0,2 kg	0,226 kg	120-220	30-60
LOTOS	Φ160	1.4	7	0,26 kg	0,3 kg	120-220	30-60
LILIA	Φ152.6	1.5	7.5	0,23 kg	0,255 kg	120-220	30-60

Élément	Description	Quantité	
A	Panneau solaire avec pompe	1	
B	B1	Buse 1	1
	B2	Buse 2	1
	B3	Buse 3	1
	B4	Buse 4	1
	B5	Buse 5	1
	B6	Buse 6	1
	B7	Tige de connexion	1
C	Montez la tige	4	
D	Fixation	4	
E	Filtre éponge	optionnel	

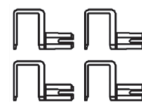
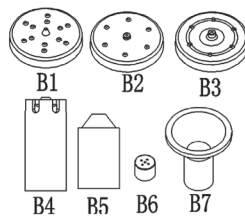
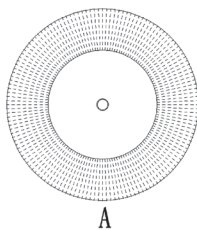

C

D

6 DIFFÉRENTS TYPES DE JETS D'EAU



B1



B2

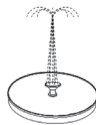

B3

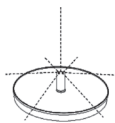

B4

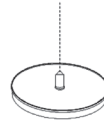

B5

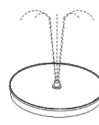

B6

MONTAGE

- Sélectionnez les buses appropriées parmi celles de B1 à B6
- Assembler le tube de raccordement B7 et les buses B1, B2 ou B3 de manière à constituer un ensemble F (vous pouvez choisir celle que vous préférez)
- Vous pouvez installer la buse F directement sur le panneau solaire avec la pompe A.

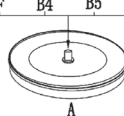
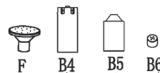
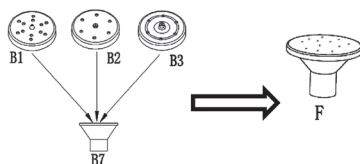

- Montez la tige
Insérer D dans C, et ce pour toutes les tiges (H)



C

+

D

=

H

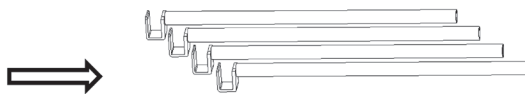

5. Insérez H dans G comme indiqué ci-dessous

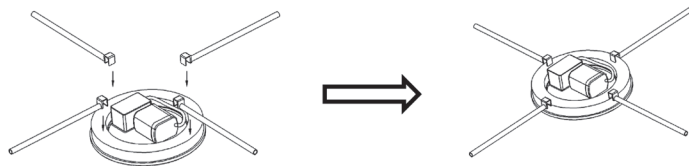

FR

6. Plongez la fontaine dans l'eau et assurez-vous que la pompe est entièrement immergée. Assurez-vous que le soleil brille directement sur le panneau solaire, de préférence de façon à ce qu'aucune ombre ne puisse couvrir le panneau.

La pompe à eau commencera à disperser le flux d'eau et s'arrêtera pendant les jours pluvieux, nuageux, ainsi que la nuit, et ce jusqu'à ce que les rayons du soleil atteignent à nouveau directement le panneau.

! **Durée de vie** : $\geq 10000\text{H}$

! **Remise en marche** Lorsque les rayons du soleil tombent directement sur le panneau solaire, sans ombrage, la pompe se remet en marche dans les 3 secondes.

REMARQUE

1. Avant toute utilisation du produit, retirez le film de protection, qui peut nuire au fonctionnement normal de la fontaine.
2. Vous pouvez choisir la buse en fonction de vos préférences et des conditions environnementales.
3. Assurez-vous que le panneau bénéficie d'un ensoleillement suffisant. Ne couvrez pas le panneau solaire avec une poubelle ou d'autres objets.
4. Assurez-vous que le volume d'eau dans la fontaine soit suffisant pour que la pompe reste immergée à tout moment.
5. Si vous utilisez la fontaine pour la première fois, elle doit être placée dans l'eau de manière à ce que l'air dispose d'une sortie.
6. Si le débit d'eau sortant de la fontaine est faible ou si l'eau ne coule pas du tout, retirez le filtre éponge ou le rotor pour les nettoyer ou les remplacer :

! Étape 1. Retirez la buse

! Étape 2. Retirez la pompe à eau

! Étape 3. retirez le filtre éponge ou du rotor

! Étape 4. Nettoyez le filtre éponge ou du rotor

! Étape 5. Réassemblez la fontaine

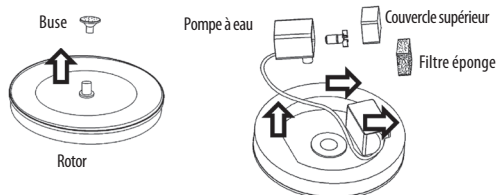
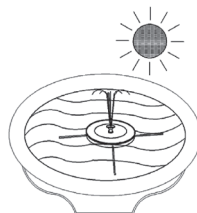

SERVICE APRÈS-VENTE

Notre Service Client est utile et ne pose aucune difficulté.

Contactez-nous si vous avez besoin:

d'un retour, d'un échange

d'une assistance technique

d'assistance en cas de l'état non-satisfaisant

de l'emballage du produit

Si la fontaine solaire ne fonctionne pas, veuillez suivre les étapes suivantes:

- en immergeant entièrement la fontaine dans le réservoir d'eau pour que la pompe ait accès à l'eau, il arrive souvent qu'un coussin d'air se forme et que la fontaine ne soit alors pas en mesure de fonctionner.
- nettoyer le filtre (éponge) de la pompe et vérifier qu'il n'y a pas d'impuretés dans le rotor (à l'intérieur de la pompe).
- nettoyer les panneaux solaires à l'aide d'un produit de type Ciit Bang (le nettoyage devrait consister à pulvériser le produit, puis à attendre environ 5 à 10 minutes et à essuyer le produit avec un chiffon). Bien souvent, l'eau contient du calcaire qui ne laisse pas passer les rayons du soleil, alors la fontaine ne fonctionnera pas.
- la fontaine doit être exposée au soleil pour qu'elle fonctionne correctement (par temps nuageux, le jet peut être très faible ou ne pas se déclencher du tout). Les fontaines qui ont une batterie rechargeable intégrée doivent être rechargées pendant plusieurs heures.

SPÉCIFICATION

Modèle	Dimension du panneau solaire (mm)	Puissance du panneau solaire (W)	Tension du panneau solaire (V)	Poids net	Poids brut	Volume du débit (L/h)	Hauteur du jet d'eau (cm)
NENUFAR	Ø130	1.2	6	0,2 kg	0,226 kg	120-220	30-60
LOTOS	Ø160	1.4	7	0,26 kg	0,3 kg	120-220	30-60
LILIA	Ø152.6	1.5	7.5	0,23 kg	0,255 kg	120-220	30-60