

PL

**ZESTAW HUŚTAWKOWY
INSTRUKCJA**

EN

**SWING SET
INSTRUCTIONS**

LT

**METALINĖS SŪPYNĖS
INSTRUKCIJA**

LV

**METALINĖS SŪPYNĖS
INSTRUKCIJA**

EE

**METALINĖS SŪPYNĖS
INSTRUKCIJA**

DE

**METALINĖS SŪPYNĖS
INSTRUKCIJA**

CZ

**METALINĖS SŪPYNĖS
INSTRUKCIJA**

SK

**METALINĖS SŪPYNĖS
INSTRUKCIJA**



5 902490 695245



5 902490 696648



5 902490 696655

OSTRZEŻENIE: Tylko do użytku domowego na zewnątrz

Ten zestaw huśtawkowy spełnia wszystkie wymagania Australijskiej normy AS/NZS ISO 8124 i EN71 oraz został certyfikowany przez niezależne laboratorium. Aby zagwarantować bezpieczeństwo, należy zwracać szczególną uwagę na instrukcje montażu, bezpieczeństwa i pielęgnacji wyszczególnione w niniejszym dokumencie.

WARNING: ONLY FOR DOMESTIC OUTDOOR USE.

This Swing Set satisfies all the requirements of Australian Standard AS/NZS ISO 8124 and EN71, and has been certified by an independent laboratory. To guarantee safety, please give special attention to the assembly, safety, and care instructions detailed in this document.

ĮSPĖJIMAS: NAUDOJIMUI TIK LAUKE IR TIK PRIVAČIAM NAUDOJIMUI.

Ši žaidimų aikštelė atitinka standartą Australijos standartą AS/NZS ISO 8124 ir EN71 ir sertifikuota nepriklausomos laboratorijos. Užtikrinti saugumui, atkreipkite ypatingą dėmesį surinkimui, saugumui ir saugumo instrukcijoms kurios surašytos žemiau šioje instrukcijoje.

Bridinājums! Tikai lietošanai privātmāju pagalmos. Nekomerčiālai lietošanai.

Für den privaten Gebrauch!

Hoiatus: kasutamiseks ainult kodumaisel mänguväljakutel.

Upozornění: Pouze pro použití na domácích hřištích.

Upozornenie: Len na použitie na domácich detských ihriskách.



OSTRZEŻENIE: TYLKO DLA UŻYTKU DOMOWEGO NA ZEWNĄTRZ

Aby zagwarantować bezpieczeństwo. Prosimy o zwrócenie szczególnej uwagi na instrukcje montażu, bezpieczeństwo i pielęgnacji wyszczególnione w tym dokumencie.

Ostrzeżenie: Kotwy należy zamocować pod powierzchnią gruntu celem zmniejszenia ryzyka przewrócenia się huśtawki

Ostrzeżenie: Maksymalna wysokość upadku to 170 cm
Ostrzeżenie: Nieodpowiednie dla dzieci poniżej 3 roku życia.

INSTRUKCJA MONTAŻU

Należy zachować do wykorzystania w przyszłości.
Ostrzeżenie: tylko do użytku domowego na zewnątrz"

PORADY DOTYCZĄCE MONTAŻU

Proszę postępować zgodnie z instrukcją montażu dokładnie tak, jak podano

1) Ten produkt musi być zmontowany przez osobę dorosłą.
2) Zachować kopię instrukcji montażu do wykorzystania w przyszłości. Może to być szczególnie przydatne do identyfikacji części, jeśli wymagany jest serwis posprzedażowy.

3) Norma EN 71-8, rozdział 4.6 wymaga minimalnej odległości wynoszącej 40 cm pomiędzy podłożem a huśtawką dwuosobową oraz minimalnej odległości między podłożem a huśtawkami wynoszącą 35 cm. Te odległości są ważne dla bezpiecznego użytkowania. Po zmontowaniu

placu zabaw należy sprawdzić te odległości. W przypadku niezgodności, nie wahaj się skontaktować z naszym serwisem posprzedażowym.

4) Zalecamy, aby zestaw huśtawkowy nie był skierowany w stronę słońca.

5) Zanim zaczniesz, sprawdź, czy nie brakuje żadnej z części, jeśli okaże się, że brakuje ci jakiejś części, skontaktuj się z naszym działem obsługi posprzedażowej.

6) Użyłuj opakowania z należytą starannością.

7) Nie pozwalaj dzieciom bawić się opakowaniem.

WSKAZÓWKI DOTYCZĄCE BEZPIECZEŃSTWA

1) Produkt ten nie może być stosowany przez dzieci poniżej 36 miesięcy życia. Jest odpowiedni tylko dla dzieci w wieku od 3 do 14 lat o maksymalnej wadze 50 kg. Może być używany wyłącznie pod nadzorem osoby dorosłej.

2) Ponieważ ten produkt zawiera małe części, które mogą zostać połknięte, należy przechowywać je z dala od dzieci poniżej 36 miesięcy.

3) Produkt ten jest przeznaczony wyłącznie do użytku prywatnego w domu i nie może być używany w parkach i ogrodach publicznych, w szkołach, na polach kempingowych, w hotelach, publicznych miejscach wypoczynku itp.

4) Zestaw huśtawkowy powinien być ustawiony na powierzchni w odległości 2 metrów od wszystkich innych konstrukcji lub przeszkód (ścian, ogrodzeń, drzew, linii do mycia lub kabli elektrycznych itp.), które mogłyby spowodować obrażenia ciała.

5) Produktu tego nie wolno ustawiać na twardych powierzchniach, takich jak beton, asfalt lub inne podobne twarde powierzchnie. Zalecamy

montaż na trawie lub innych miękkich powierzchniach.

6) Ten zestaw huśtawkowy musi być mocno osadzony w podłożu. W tym celu należy postępować zgodnie z instrukcjami. Produktu należy używać tylko wtedy, gdy beton mocujący jest suchy.

7) Zakotwienie musi być regularnie sprawdzane, wraz z hakami, i mocowaniami.

8) Użyłuj opakowania z należytą starannością.

9) Nie pozwalaj dzieciom bawić się opakowaniem zabawki, aby uniknąć połknięcia przez dziecko małych akcesoriów.

MOCOWANIE DO PODŁOŻA

1) Zmontować zestaw huśtawkowy i umieścić go w wyznaczonym miejscu.

2) Zlokalizować i oznaczyć położenie nóg uszczelniających.

3) Sprawdzić wymiary podane na schemacie i w razie potrzeby skorygować.

4) Pod czterema nogami zaznaczyć kwadrat o wymiarach 350x350 mm

i wykopać otwór o głębokości 350 mm.

5) Otwory te należy wypełnić betonem zgodnie ze schematem prostokąta,

górną część betonu nie powinna przekraczać poziomu gruntu.

6) Umieścić nogi w betonie w wyznaczonym miejscu (patrz punkt 2). Upewnij się, że nawiercony koniec nóg znajduje się powyżej poziomu betonu.

7) Po osadzeniu betonu należy wkręcić stopy w nogi.

8) Przed użyciem huśtawki należy upewnić się, że beton jest całkiem suchy.

9) Należy pokryć beton ziemią, zdecydowanie zalecamy okresowe sprawdzanie zakotwienia.

KONSERWACJA

Powierzchnie wszystkich części powinny być sprawdzane co najmniej raz w miesiącu, szczególnie w przypadku takich urządzeń jak haki na belce napowietrznej, jeleli urządzenia i haki wykazują 10% zużycia w stosunku do pierwotnej grubości, wówczas należy je wymienić na takie same urządzenia jak te, które są dostarczane w wersji oryginalnej.

3) Należy sprawdzić wszystkie nakrętki i śruby pod kątem dokręcenia i dokręcić w razie potrzeby.

4) Należy sprawdzić wszystkie pokrycia pod kątem śrub i ostrych krawędzi i wymienić w razie potrzeby.

5) Zabawki mogą się skadać lub być niebezpieczne, jeśli nie są regularnie sprawdzane.

6) Wszystkie części, w których występuje stałe tarcie powinny być smarowane odpowiednim środkiem smarnym.

7) Podłoga, na którym znajduje się produkt, powinno być regularnie kontrolowane.

Wszystkie elementy, takie jak kamienie lub inne przedmioty, które mogłyby spowodować obrażenia w przypadku upadku, powinny zostać usunięte. Zaleca się chowanie urządzenia w okresie zimowym, gdy nie jest ono używane, aby uniknąć pogorszenia jego stanu z powodu złych warunków atmosferycznych.

10) W przypadku wprowadzenia przez klienta jakichkolwiek zmian w zabawce, powinny być wykonane zgodnie z instrukcjami producenta.

11) Rdziewiące obszary i elementy rurowe należy piaskować i w razie potrzeby przemaalowywać bezowłociwo.

12) Sprawdzić siedzenia huśtawki, a także liny i inne sposoby mocowania pod kątem występowania oznak zużycia.

BEZPIECZEŃSTWO

Kontrole bezpieczeństwa powinny być przeprowadzane wyłącznie w odniesieniu do tego produktu. Kontrole te powinny obejmować, w razie potrzeby, usunięcie ostrych krawędzi, wymianę brakujących osłon śrub oraz dokręcenie nakrętek i śrub. Kontrole te powinny być przeprowadzane w celu uniknięcia niebezpieczeństwa lub rozpadnięcia się zestawu huśtawkowego w wyniku normalnego zużycia.

Zestaw huśtawkowy musi być używany pod nadzorem osoby dorosłej.

Należy zachować wszelkie dodatkowe elementy, mogą one być przydatne do późniejszej konserwacji lub serwisu.

Kiedy dziecko bawi się na urządzeniu, inne dzieci nie powinny biegać

w obszarze ruchów elementów, aby nie zostały uderzone.

UWAGA! NIEBEZPIECZEŃSTWO UPADKU!

"WARNING: ONLY FOR DOMESTIC OUTDOOR USE
To guarantee safety. Please give special attention to the assembly, safety, and care instructions detailed in this document."

"Warning: The anchors must be placed under the ground in order to reduce tipping hazards"

**"Warning: Maximum fall heights is 170 cm
Warning: Not suitable for children under 36 months"**

INSTALLATION INSTRUCTIONS

Keep for future reference.

Warning: Outdoor domestic use only

INSTALLATION INSTRUCTIONS

Please follow the assembly instructions exactly as given

- 1) This product must be assembled by an adult.
- 2) Keep a copy of the installation manual for future reference.
- 3) This can be especially useful for identifying parts if required there is an after-sales service.
- 4) EN 71-8, chapter 4.6 requires a minimum distance of
- 5) 40 cm between the ground and a two-person swing and a minimum swing 35 cm distance between the ground and the swings. These distances are important for safe use. After assembling the playground, check these distances. In the event of non-compliance, do not hesitate to contact our after-sales service.
- 4) We recommend that the swing set is not facing towards the sun.
- 5) Before you start, check that any parts are not missing, if any it turns out that some part is missing, please contact our department after-sales service.
- 6) Please dispose of the packaging carefully.
- 7) Do not let children play with the packaging.

SAFETY INSTRUCTIONS

- 1) This product must not be used by children under 36 months life. It is only suitable for children aged 3 to 14 of maximum weight 50 kg. It may only be used under supervision an adult.
- 2) As this product contains small parts that could be swallowed, keep them away from children under 36 months.
- 3) This product is intended for private use only in home and may not be used in parks and public gardens, in schools, campsites, hotels, public places leisure, etc.
- 4) The swing set should be placed on a flat surface within 2 meters of all other structures or obstacle (walls, fences, trees, washing lines or electric cables, etc.) which could injure you.
- 5) This product should not be placed on a hard surface such as such as concrete, asphalt or other similar hard surfaces. We recommend mounting on grass or other soft surfaces.
- 6) This swing set must be firmly attached to the ground. IN to do so, follow the instructions. The product you need only use when the fixing concrete is dry.

7) Anchorage must be checked regularly, including the hooks and the fixings.

8) Please dispose of the packaging carefully.

9) Do not let children play with the packaging. to avoid swallowing small accessories by the child.

FIXING TO THE SUBSTRATE

- 1) Assemble the swing set and place it in the desired place.
- 2) Locate and mark the position of the sealing legs.
- 3) Check the dimensions in the drawing and correct if necessary.
- 4) Mark a square with dimensions of 350x350 mm under the four legs and dig a hole 350 mm deep.
- 5) These holes should be filled with concrete in accordance with the rectangle diagram, the top of the concrete should not exceed the ground level.
- 6) Place the feet in the concrete in the designated place (see point 2). Make sure the drilled end of the legs is above the level concrete.
- 7) After embedding the concrete, screw the feet into the legs.
- 8) Before using the swing, make sure that the concrete is completely dry.
- 9) Cover the concrete with earth, we strongly recommend periodic use checking the anchorage.

MAINTENANCE

- 1) The surfaces of all parts should be checked at least once a month, especially for devices such as hooks on overhead beam, if devices and hooks show 10% wear in to the original thickness, then they should be replaced with such the same devices as those delivered in the original version.
- 2) Check all nuts and bolts for tightness and tighten as needed.
- 3) Check all covers for screws and sharp edges and replace if necessary.
- 4) Toys can fold or be dangerous if not done regularly checked.
- 5) All parts with constant friction should be lubricated suitable lubricant.
- 6) The substrate on which the product is placed should be inspected regularly.
- 7) All items, such as stones or other items, that could cause injury in the event of a fall should be removed. It is recommended to hide the device in winter, when not in use, to avoid deterioration due to bad weather conditions.
- 8) If the customer makes any changes to toy, should be made in accordance with the manufacturer's instructions.
- 9) Rust areas and piping parts should be sand blasted and where the need to repaint lead-free.
- 10) Check the swing seats, chains, ropes and other fastenings for signs of wear.

SAFETY

- 1) Security checks should only be carried out in for this product. These checks should include, as appropriate necessary, remove sharp edges, replace missing screw covers and tightening of nuts and bolts. These checks should be carried out in order to avoid danger or kit breakage swing as a result of normal wear and tear.
- 2) The swing set must be used under adult supervision. Keep any additional items they may have useful for subsefuent maintenance or service.
- 3) While the child is playing with the defice, other children should not run in the area of movement of the elements so that they are not hit.

ATTENTION! DANGER OF FALL!

WARNUNG: NUR FÜR DEN AUSSENEINSATZ

Um die Sicherheit zu gewährleisten. Bitte beachten Sie insbesondere die in diesem Dokument aufgeführten Installations-, Sicherheits- und Pflegehinweise.

Warnung: Die Verankerungen müssen unterhalb der Bodenoberfläche angebracht werden, um die Gefahr des Umkippens der Schaukel zu verringern.

Warnung: Die maximale Fallhöhe beträgt 170 cm

Warnung: Nicht geeignet für Kinder unter 3 Jahren.

MONTAGEANLEITUNG

Bitte bewahren Sie es für spätere Zwecke auf. Warnung: nur für den häuslichen Gebrauch im Freien".

MONTAGE-TIPPS Bitte befolgen Sie die Installationsanweisungen genau wie angegeben

- 1) Dieses Produkt muss von einem Erwachsenen montiert werden.
- 2) Bewahren Sie eine Kopie der Montageanleitung zum späteren Nachschlagen auf. Dies kann besonders nützlich sein, um Teile zu identifizieren, wenn ein Kundendienst benötigt wird.
- 3) Die Norm EN 71-8, Kapitel 4.6 fordert einen Mindestabstand von 40 cm zwischen dem Boden und einer Zweipersonenschaukel und einen Mindestabstand von 35 cm zwischen dem Boden und den Schaukeln. Diese Abstände sind für eine sichere Nutzung wichtig. Nach dem Zusammenbau der Spielplatz sollten Sie diese Entfernungen überprüfen. Bei Unstimmigkeiten zögern Sie nicht, unseren Kundendienst zu kontaktieren.
- 4) Wir empfehlen, die Schaukel nicht in die Sonne zu stellen.
- 5) Bevor Sie beginnen, überprüfen Sie, dass kein Teil fehlt. Wenn Sie feststellen, dass ein Teil fehlt, kontaktieren Sie bitte unseren Kundendienst.
- 6) Entsorgen Sie die Verpackung mit der gebotenen Sorgfalt.
- 7) Erlauben Sie Kindern nicht, mit der Verpackung zu spielen.

SICHERHEITSHINWEISE

- 1) Dieses Produkt darf nicht von Kindern unter 36 Monaten verwendet werden. Er ist nur für Kinder im Alter von 3 bis 14 Jahren und einem Höchstgewicht von 50 kg geeignet. Es darf nur unter Aufsicht von Erwachsenen verwendet werden.
- 2) Da dieses Produkt Kleinteile enthält, die verschluckt werden können, halten Sie es von Kindern unter 36 Monaten fern.
- 3) Dieses Produkt ist nur für den privaten Gebrauch zu Hause bestimmt und darf nicht in öffentlichen Parks und Gärten, Schulen, Campingplätzen, Hotels, öffentlichen Freizeiteinrichtungen usw. verwendet werden.
- 4) Die Schaukel sollte auf einer ebenen Fläche in einem Abstand von 2 Metern zu allen anderen Strukturen oder Hindernissen (Mauern, Zäune, Bäume, Wäscheleinen oder Stromkabel usw.) aufgestellt werden, die Verletzungen verursachen könnten.
- 5) Dieses Produkt darf nicht auf harte Oberflächen gestellt werden, wie zum Beispiel wie z. B. Beton, Asphalt oder andere ähnliche harte Oberflächen. Wir empfehlen Verlegung auf Gras oder anderen weichen Oberflächen.
- 6) Diese Schaukel muss fest im Boden verankert sein. Folgen Sie dazu den Anweisungen. Verwenden Sie das Produkt nur, wenn der Befestigungsbeton trocken ist.

- 7) Die Verankerung muss regelmäßig überprüft werden, einschließlich der Haken und der Befestigungen.
- 8) Entsorgen Sie die Verpackung mit der gebotenen Sorgfalt.
- 9) Erlauben Sie Kindern nicht, mit der Verpackung des Spielzeugs zu spielen, um zu vermeiden, dass das Kind kleine Zubehörteile verschluckt.

BEFESTIGUNG AM BODEN

- 1) Bauen Sie die Schaukel zusammen und stellen Sie sie an den gewünschtesten Ort.
- 2) Lokalisieren und markieren Sie die Position der Dichtungsfüße.
- 3) Überprüfen Sie die im Diagramm angegebenen Maße und korrigieren Sie sie gegebenenfalls.
- 4) Unter den vier Beinen ein Quadrat von 350x350 mm markieren und graben ein 350 mm tiefes Loch.
- 5) Füllen Sie diese Löcher mit Beton entsprechend dem Rechteckdiagramm, wobei die Oberkante des Betons nicht höher als der Boden sein sollte.
- 6) Stellen Sie die Beine an der vorgesehenen Stelle in den Beton (siehe Punkt 2). Achten Sie darauf, dass das gebohrte Ende der Beine über dem Betonniveau liegt.
- 7) Sobald der Beton ausgehärtet ist, schrauben Sie die Füße in die Beine.
- 8) Vergewissern Sie sich, dass der Beton vollständig trocken ist, bevor Sie die Schaukel benutzen.
- 9) Bedecken Sie den Beton mit Erde, wir empfehlen Ihnen dringend, die Verankerung regelmäßig zu überprüfen.

PFLEGE

Die Oberflächen aller Teile sollten mindestens einmal im Monat überprüft werden, insbesondere bei Vorrichtungen wie z. B. den Haken an der Traverse. Wenn die Vorrichtungen und Haken eine Abnutzung von 10 % der ursprünglichen Dicke aufweisen, sollten sie durch die gleichen Vorrichtungen wie ursprünglich geliefert ersetzt werden.

- 3) Prüfen Sie alle Schrauben und Muttern auf festen Sitz und ziehen Sie sie gegebenenfalls nach.
 - 4) Überprüfen Sie alle Abdeckungen auf Schrauben und scharfe Kanten und ersetzen Sie sie bei Bedarf.
 - 5) Spielzeug kann zusammenklappen oder unsicher sein, wenn es nicht regelmäßig überprüft wird.
 - 6) Alle Teile, die ständiger Reibung ausgesetzt sind, sollten mit einem geeigneten Schmiermittel geschmiert werden.
 - 7) Der Boden, auf dem das Produkt steht, sollte regelmäßig inspiziert werden.
- Alle Gegenstände, die im Falle eines Sturzes Verletzungen verursachen könnten, wie Steine oder andere Gegenstände, sollten entfernt werden. Es ist ratsam, das Gerät im Winter zu verstecken, wenn es nicht benutzt wird, um eine Beschädigung durch schlechte Wetterbedingungen zu vermeiden.
- 8) Wenn der Kunde Änderungen am Spielzeug vornimmt, sollten diese in Übereinstimmung mit den Anweisungen des Herstellers vorgenommen werden.
 - 9) Verrostete Stellen und rohrförmige Bauteile sollten sandgestrahlt und gegebenenfalls bleifrei neu lackiert werden.
 - 10) Überprüfen Sie Schaukelsitze, Ketten, Seile und andere Befestigungsmittel auf Verschleißerscheinungen.

SICHERHEIT

1. Sicherheitsüberprüfungen sollten nur an diesem Produkt durchgeführt werden. Bei diesen Kontrollen sollten gegebenenfalls scharfe Kanten entfernt, fehlende Schraubenabdeckungen ersetzt und Muttern und Bolzen nachgezogen werden. Diese Kontrollen sollten durchgeführt werden, um zu vermeiden, dass die Schaukel durch normale Abnutzung unsicher wird oder auseinanderfällt.
2. Die Schaukel darf nur unter Aufsicht von Erwachsenen benutzt werden.
3. Bewahren Sie alle zusätzlichen Teile auf, sie können für spätere Wartungs- oder Servicearbeiten nützlich sein.
4. Wenn ein Kind auf dem Gerät spielt, sollten andere Kinder nicht im Bereich der Bewegung der Elemente, damit sie nicht getroffen werden.

ACHTUNG: ABSTURZGEFAHR!

UPOZORNENIE: LEN NA DOMÁCE VONKAJŠIE POUŽITIE

Na zaručenie bezpečnosti. Venujte prosím osobitnú pozornosť pokynom na montáž, bezpečnosť a starostlivosť, ktoré sú podrobne uvedené v tomto dokumente.

Upozornenie: Kotvy musia byť umiestnené pod zemou, aby sa znížilo nebezpečenstvo prevrátenia

**Upozornenie: Maximálna výška pádu je 170 cm
Nevhodné pre deti mladšie ako 36 mesiacov**

POKYNY NA INŠTALÁCIU

Uchovajte pre budúce použitie.

Upozornenie: Používať len v domácnosti

RADY TÝKAJÚCE SA INŠTALÁCIE

Postupujte presne podľa montážnych pokynov, ako uvedené na

- 1) Tento výrobok musí montovať dospelá osoba.
- 2) Kópiu návodu na inštaláciu si uschovajte pre budúce použitie. V prípade potreby to môže byť užitočné najmä na identifikáciu dielov je k dispozícii popredajný servis.
- 3) Podľa normy EN 71-8, kapitola 4.6 sa vyžaduje minimálna vzdialenosť 40 cm medzi zemou a hojdačkou pre dve osoby a minimálne hojďanie 35 cm vzdialenosť medzi zemou a hojdačkami. Tieto vzdialenosti sú dôležité pre bezpečné používanie. Po montáži detského ihriska tieto vzdialenosti skontrolujte. V prípade ich nedodržania, neváhajte kontaktovať náš popredajný servis.
- 4) Odporúčame, aby hojdacia súprava nebola otočená smerom slnku. Pred spustením skontrolujte, či nechýbajú žiadne časti, ak nejaké sa ukáže, že nejaký diel chýba, kontaktujte naše oddelenie Popredajný servis.
- 5) Prosíme, aby ste obal starostlivo zlikvidovali.
- 6) Nedovoľte deťom hrať sa s obalom.

BEZPEČNOSTNÉ POKYNY

- 1) Tento výrobok nesmú používať deti mladšie ako 36 mesiacov. Životnosť. Je vhodný len pre deti vo veku od 3 do 14 rokov. Maximálna hmotnosť 50 kg. Môže sa používať len pod dohľadom dospelou osobou.
- 2) Pretože tento výrobok obsahuje malé časti, ktoré by sa mohli prehltnúť, uchovávajte mimo dosahu detí mladších ako 36 mesiacov.
- 3) Tento výrobok je určený len na súkromné použitie v doma a nesmie sa používať v parkoch a verejných záhradách, v školy, kempy, hotely, verejné miesta na voľný čas atď.
- 4) Hojdačka by mala byť umiestnená na rovnom povrchu. Vo vzdialenosti do 2 metrov od akejkoľvek inej stavby alebo prekážky. (steny, ploty, stromy, umývacie linky alebo elektrické káble atď. by vás mohli zraniť.
- 5) Tento výrobok by sa nemal umiestňovať na tvrdý povrch, ako napr. Betón, asphalt alebo iné podobné tvrdé povrchy. Odporúčané stránky montáž na trávnu alebo iný mäkký povrch.
- 6) Táto hojdačka musí byť pevne spojená so zemou. IN postupujte podľa pokynov. Produkt, ktorý potrebujete používať len vtedy, keď je upevňovací betón suchý.

7) Kotvy by sa mali pravidelne kontrolovať vrátane hákov a upevňovacích prvkov.

8) Obaly starostlivo zlikvidujte.

9) Nedovoľte deťom hrať sa s obalom, Nedovoľte, aby dieťa prehltlo malé príslušenstvo.

UPEVNENIE NA ZÁKLADŇU

"1) Zostavte hojdačku a umiestnite ju na požadované miesto.

2) Vyhladajte a označte polohu tesniacich nožičiek.

3) Skontrolujte rozmery na výkrese a v prípade potreby ich opravte.

4) Pod štyrmi nohami vyznačte štvorec 350x350 mm.

a vykopte jamu hlbokú 350 mm.

5) Tieto otvory vyplňte betónom podľa obdĺžnikového nákresu, horná časť betónu by nemala presahovať úroveň terénu.

6) Umiestnite nohy do betónu na určené miesto (pozri bod 2). Uistite sa, že vyvrtaný koniec nôh je nad úrovňou terénu betónu."

"7) Po osadení do betónu priskrutkujte nohy k pätkám.

8) Pred použitím hojdačky sa uistite, že je betón úplne stuhnutý. suché.

9) Zasypanie betónu zeminou, odporúča sa pravidelné používanie kontrola ukotvenia."

ÚDRŽBA

Povrch všetkých dielov by sa mal kontrolovať minimálne raz mesačne, najmä v prípade zariadení, ako sú háky na hornom nosníku, ak zariadenia a háky vykazujú 10 % opotrebenie v pôvodnej hrúbky, potom by sa mali vymeniť za také rovnakými zariadeniami, aké boli dodané v pôvodnom vyhotovení.

3) Skontrolujte všetky matice a skrutky z hladiska ich utiahnutia a podľa potreby dotiahnite.

4) Skontrolujte všetky kryty na prítomnosť skrutiek a ostrých hrán. a v prípade potreby ich vymeňte.

5) Hračku sa môžu zložiť alebo byť nebezpečné, ak sa nevykonávajú pravidelne skontrolované.

6) Všetky časti so stálym trením by mali byť mazané vhodným mazivom.

7) Podklad, na ktorom je výrobok umiestnený, by sa mal pravidelne kontrolovať. Všetky predmety, ako sú kamene alebo iné predmety, ktoré by mohli spôsobiť zranenie v prípade pádu, by mali byť odstránené. V zime sa odporúča zariadenie schovať, keď sa nepoužíva, aby sa zabránilo zhoršeniu stavu v dôsledku zlým poveternostným podmienkam

8) Ak zákazník vykoná akékoľvek zmeny

hračku, mali by byť vykonané v súlade s pokynmi výrobcu.

9) Zhrdzavené miesta a časti potrubia by sa mali pieskovať a v prípade e potrebné premalovať bezolovnatým náterom.

10) Skontrolujte sedadlá hojdačky, reťaze, laná a iné upevňovacie prvky na známky opotrebovania.

BEZPEČNOSŤ

Bezpečnostné kontroly by sa mali vykonávať len v pre tento výrobok. Tieto kontroly by mali podľa potreby zahŕňať odstrániť ostré hrany, nahradiť chýbajúce kryty skrutiek. a uťahovanie matíc a skrutiek. Tieto kontroly by sa mali vykonávať aby sa zabránilo nebezpečenstvu alebo poškodeniu súpravy. v dôsledku bežného opotrebovania.

"1) V prípade vŕzgajúcej hojdacej súpravy, prosím.

Použite vhodný lubrikačný gél. Nepoužívajte kvapalinu mazivo, pretože steká po rukovätiach a zariadení. Výška Výšku hojdačky možno nastaviť pomocou očka. Pretahovanie lano nad zariadením, môžete nastaviť výšku hojdačky na potreby používateľa. Uvedené rozmery sú len približné, môžu byť sa líšia v závislosti od spôsobu inštalácie.

2) Hojdačka sa musí používať pod dohľadom dospelaj osoby. Všetky ďalšie predmety si nechajte pri sebe.

Užitočné pri následnej údržbe alebo servise.

3) Kým sa dieťa hrá so zariadením, iné deti by na ňom nemali behať.

v oblasti pohybu prvkov, aby do nich nezasiahli."

POZOR! NEBEZPEČENSTVO PÁDU!

VAROVÁNÍ: POUZE PRO DOMÁCÍ VENKOVNÍ POUŽITÍ
Zajištění bezpečnosti. Věnujte prosím zvláštní pozornost pokynům pro instalaci, bezpečnost a péči, které jsou podrobně popsány v tomto dokumentu.

Upozornění: kotvy musí být umístěny pod pod zemí, aby se snížilo riziko převrácení.

Upozornění: Maximální výška pádu je 170 cm. Nevhodné pro děti mladší 36 měsíců."

NÁVOD K INSTALACI

Uschovejte si je pro budoucí použití. Upozornění: Používejte pouze ve venkovním prostředí.

RADY PRO INSTALACI

Při instalaci postupujte přesně podle pokynů uvedeno na

- 1) Tento výrobek musí instalovat dospělá osoba.
- 2) Uschovejte si kopii návodu k instalaci pro budoucí použití. To může být užitečné zejména pro případnou identifikaci dílů. K dispozici je poprodejní servis.
- 3) Podle normy EN 71-8, kapitola 4.6, je požadována minimální vzdálenost. 40 cm mezi zemí a houpačkou pro dvě osoby a minimální houpání Vzdálenost mezi zemí a houpačkami je 35 cm. Tyto stránky vzdálenosti jsou důležité pro bezpečné používání. Po montáži na hřišti zkontrolujte tyto vzdálenosti. Pokud nejsou dodrženy, neváhejte kontaktovat náš poprodejní servis.
- 4) Doporučujeme, aby se houpačka neotáčela ve směru ke slunci.
- 5) Před spuštěním zkontrolujte, zda nechybí žádný díl, pokud nějaký chybí. chybějící díly, kontaktujte prosím naši Poprodejní servis.
- 6) Obal pečlivě zlikvidujte.
- 7) Nedovolte dětem, aby si s obalem hrály.

BEZPEČNOSTNÍ POKYNY

- 1) Tento výrobek nesmí používat děti mladší 36 měsíců. životnost. Je vhodný pouze pro děti ve věku od 3 do 14 let. maximální hmotnosti 50 kg. Může být používán pouze pod dohledem dospělé osoby.
- 2) Protože tento výrobek obsahuje malé části, které by mohly být spolknuty, uchovávejte je mimo dosah dětí mladších 36 měsíců.
- 3) Produkt ten jest przeznaczony wy ącznie do u ytku prywatnego w domu i nie mo e by ć u ywany w parkach i ogrodach publicznych, w szko ach, na polach kempingowych, w hotelach, publicznych miejscach wypoczynku itp.
- 4) Tento výrobek je určen pouze pro soukromé použití v domácnosti a nesmí být používán v parcích a veřejných zahradách, ve školách, kempech, hotelech, veřejných místech. pro volný čas apod.
- 5) Tento výrobek by neměl být umístěn na tvrdém povrchu, jako např. Beton, asfalt nebo jiné podobné tvrdé povrchy. Doporučujeme montáž na trávu nebo jiné měkké povrchy.
- 6) Tato houpačka musí být pevně připevněna k zemi. IN tom postupujte podle pokynů. Výrobek, který potřebujete používat pouze tehdy, když je upevňovací beton suchý.

- 7) Kotvení je třeba pravidelně kontrolovat, včetně háků a upevňovacích prvků.
- 8) Obal pečlivě zlikvidujte.
- 9) Při montáži udržujte děti v dostatečné vzdálenosti od hračky. nedošlo ke spolknutí drobného příslušenství dítětem.

UPEVNĚNÍ NA PODKLAD

- 1) Sestavte houpačku a umístěte ji na požadované místo.
- 2) Vyhledejte a označte polohu těsnících nohou.
- 3) Zkontrolujte rozměry na výkresu a v případě potřeby je opravte.
- 4) Pod čtyřmi nohami vyznačte čtverec o rozměrech 350x350 mm. a vykopejte otvor hluboký 350 mm.
- 5) Tyto otvory vyplňte betonem podle schématu obdélníku, horní část betonu by neměla přesahovat úroveň terénu.
- 6) Umístěte nohy do betonu na určené místo (viz bod 2). Ujistěte se, že vyvrtaný konec nohou je nad úrovní betonu.
- 7) Po usazení do betonu přišroubujte nohy k nohám.
- 8) Před použitím houpačky se ujistěte, že je beton zcela suchý.
- 9) Beton zasypte zeminou, důrazně doporučujeme pravidelné používání kontrolu ukotvení.

ÚDRŽBA

Povrch všech dílů by měl být zkontrolován minimálně jednou za měsíc, zejména v případě zařízení, jako jsou háky pro horního nosníku, pokud zařízení a háky vykazují 10% opotřebením. původní tloušťky, pak by měly být nahrazeny takovými. stejná zařízení, která byla dodána v původním návrhu.

- 3) Zkontrolujte utažení všech matic a šroubů a... podle potřeby dotáhněte.
- 4) Zkontrolujte všechny kryty na přítomnost šroubů a ostrých hran. a v případě potřeby je vyměňte.
- 5) Hračky se mohou složit nebo být nebezpečné, pokud se neprovádějí pravidelně. kontrolováno.
- 6) Všechny díly s trvalým třením by měly být mazány. vhodným mazivem.
- 7) Podklad, na kterém je výrobek umístěn, by měl být pravidelně kontrolován. Jakékoli předměty, jako jsou kameny nebo jiné předměty, které by mohly způsobit zranění v případě pádu, by měly být. by měly být odstraněny. V zimě se doporučuje zařízení schovat, když se nepoužívá, aby se zabránilo poškození vlivem špatné povětrnostní podmínky.

- 10) Pokud zákazník provede jakékoli změny hračky, měly by být vyrobeny v souladu s pokyny výrobce.
- 11) Zrezivělá místa a části potrubí by měly být opískovány, a pokud je to možné, i opískovány. je třeba vymalovat bezolovnatou barvou.
- 12) Zkontrolujte houpací sedadla, řetězy, lana a další upevňovací prvky. na známky opotřebením.

BEZPEČNOST

Bezpečnostní kontroly by měly být prováděny pouze v pro tento výrobek. Tyto kontroly by měly podle potřeby zahrnovat nutné, odstranit ostré hrany, vyměnit chybějící kryty šroubů. a dotažení matic a šroubů. Tyto kontroly by měly být prováděny aby se předešlo nebezpečí nebo rozbití soupravy. houpání v důsledku běžného opotřebením.

2) Houpačka musí být používána pod dohledem dospělé osoby. Případné další předměty si nechte u sebe. užitečné pro následnou údržbu nebo servis.

3) Zatímco si dítě hraje se zařízením, neměly by po něm běhat jiné děti. v prostoru pohybu prvků, aby je nezasáhly.

POZOR! NEBEZPEČÍ PÁDU!

OSTRZEŻENIE: TYLKO DLA UŻYTKU DOMOWEGO NA ZEWNĄTRZ

Aby zagwarantować bezpieczeństwo. Prosimy o zwrócenie szczególnej uwagi na instrukcje montażu, bezpieczeństwo i pielęgnacji wyszczególnione w tym dokumencie.

Ostrzeżenie: Kotwy należy zamocować pod powierzchnią gruntu celem zmniejszenia ryzyka przewrócenia się huśtawki

Ostrzeżenie: Maksymalna wysokość upadku to 170 cm
Ostrzeżenie: Nieodpowiednie dla dzieci poniżej 3 roku życia.

INSTRUKCJA MONTAŻU

Należy zachować do wykorzystania w przyszłości.
Ostrzeżenie: tylko do użytku domowego na zewnątrz"

PORADY DOTYCZĄCE MONTAŻU

Proszę postępować zgodnie z instrukcją montażu dokładnie tak, jak podano

1) Ten produkt musi być zmontowany przez osobę dorosłą.
2) Zachować kopię instrukcji montażu do wykorzystania w przyszłości. Może to być szczególnie przydatne do identyfikacji części, jeśli wymagany jest serwis posprzedażowy.

3) Norma EN 71-8, rozdział 4.6 wymaga minimalnej odległości wynoszącej 40 cm pomiędzy podłożem a huśtawką dwuosobową oraz minimalnej odległości między podłożem a huśtawkami wynoszącą 35 cm. Te odległości są ważne dla bezpiecznego użytkowania. Po zmontowaniu

placu zabaw należy sprawdzić te odległości. W przypadku niezgodności, nie wahaj się skontaktować z naszym serwisem posprzedażowym.

4) Zalecamy, aby zestaw huśtawkowy nie był skierowany w stronę słońca.

5) Zanim zaczniesz, sprawdź, czy nie brakuje żadnej z części, jeśli okaże się, że brakuje ci jakiejś części, skontaktuj się z naszym działem obsługi posprzedażowej.

6) Użyłuj opakowania z należytą starannością.

7) Nie pozwalaj dzieciom bawić się opakowaniem.

WSKAZÓWKI DOTYCZĄCE BEZPIECZEŃSTWA

1) Produkt ten nie może być stosowany przez dzieci poniżej 36 miesięcy życia. Jest odpowiedni tylko dla dzieci w wieku od 3 do 14 lat o maksymalnej wadze 50 kg. Może być używany wyłącznie pod nadzorem osoby dorosłej.

2) Ponieważ ten produkt zawiera małe części, które mogą zostać połknięte, należy przechowywać je z dala od dzieci poniżej 36 miesięcy.

3) Produkt ten jest przeznaczony wyłącznie do użytku prywatnego w domu i nie może być używany w parkach i ogrodach publicznych, w szkołach, na polach kempingowych, w hotelach, publicznych miejscach wypoczynku itp.

4) Zestaw huśtawkowy powinien być ustawiony na powierzchni w odległości 2 metrów od wszystkich innych konstrukcji lub przeszkód (ścian, ogrodzeń, drzew, linii do mycia lub kabli elektrycznych itp.), które mogłyby spowodować obrażenia ciała.

5) Produktu tego nie wolno ustawiać na twardych powierzchniach, takich jak beton, asfalt lub inne podobne twarde powierzchnie. Zalecamy

montaż na trawie lub innych miękkich powierzchniach.

6) Ten zestaw huśtawkowy musi być mocno osadzony w podłożu. W tym celu należy postępować zgodnie z instrukcjami. Produktu należy używać tylko wtedy, gdy beton mocujący jest suchy.

7) Zakotwienie musi być regularnie sprawdzane, wraz z hakami, i mocowaniami.

8) Użyłuj opakowania z należytą starannością.

9) Nie pozwalaj dzieciom bawić się opakowaniem zabawki, aby uniknąć połknięcia przez dziecko małych akcesoriów.

MOCOWANIE DO PODŁOŻA

1) Zmontować zestaw huśtawkowy i umieścić go w wyznaczonym miejscu.

2) Zlokalizować i oznaczyć położenie nóg uszczelniających.

3) Sprawdzić wymiary podane na schemacie i w razie potrzeby skorygować.

4) Pod czterema nogami zaznaczyć kwadrat o wymiarach 350x350 mm

i wykopać otwór o głębokości 350 mm.

5) Otwory te należy wypełnić betonem zgodnie ze schematem prostokąta,

górna część betonu nie powinna przekraczać poziomu gruntu.

6) Umieścić nogi w betonie w wyznaczonym miejscu (patrz punkt 2). Upewnij się, że nawiercony koniec nóg znajduje się powyżej poziomu betonu.

7) Po osadzeniu betonu należy wkręcić stopy w nogi.

8) Przed użyciem huśtawki należy upewnić się, że beton jest całkiem suchy.

9) Należy pokryć beton ziemią, zdecydowanie zalecamy okresowe sprawdzanie zakotwienia.

KONSERWACJA

Powierzchnie wszystkich części powinny być sprawdzane co najmniej raz w miesiącu, szczególnie w przypadku takich urządzeń jak haki na belce napowietrznej, jeleli urządzenia i haki wykazują 10% zużycia w stosunku do pierwotnej grubości, wówczas należy je wymienić na takie same urządzenia jak te, które są dostarczane w wersji oryginalnej.

3) Należy sprawdzić wszystkie nakrętki i śruby pod kątem dokręcenia i dokręcić w razie potrzeby.

4) Należy sprawdzić wszystkie pokrycia pod kątem śrub i ostrych krawędzi i wymienić w razie potrzeby.

5) Zabawki mogą się skadać lub być niebezpieczne, jeśli nie są regularnie sprawdzane.

6) Wszystkie części, w których występuje stałe tarcie powinny być smarowane odpowiednim środkiem smarnym.

7) Podłóżka, na którym znajduje się produkt, powinno być regularnie kontrolowane.

Wszystkie elementy, takie jak kamienie lub inne przedmioty, które mogłyby spowodować obrażenia w przypadku upadku, powinny zostać usunięte. Zaleca się chowanie urządzenia w okresie zimowym, gdy nie jest ono używane, aby uniknąć pogorszenia jego stanu z powodu złych warunków atmosferycznych.

10) W przypadku wprowadzenia przez klienta jakichkolwiek zmian w zabawce, powinny być wykonane zgodnie z instrukcjami producenta.

11) Rdzewiące obszary i elementy rurowe należy piaskować i w razie potrzeby przemaalowywać bezowłociwo.

12) Sprawdzić siedzenia huśtawki, a także liny i inne sposoby mocowania pod kątem występowania oznak zużycia.

BEZPIECZEŃSTWO

Kontrole bezpieczeństwa powinny być przeprowadzane wyłącznie w odniesieniu do tego produktu. Kontrole te powinny obejmować, w razie potrzeby, usunięcie ostrych krawędzi, wymianę brakujących osłon śrub oraz dokręcenie nakrętek i śrub. Kontrole te powinny być przeprowadzane w celu uniknięcia niebezpieczeństwa lub rozpadnięcia się zestawu huśtawkowego w wyniku normalnego zużycia.

Zestaw huśtawkowy musi być używany pod nadzorem osoby dorosłej.

Należy zachować wszelkie dodatkowe elementy, mogą one być przydatne do późniejszej konserwacji lub serwisu.

Kiedy dziecko bawi się na urządzeniu, inne dzieci nie powinny biegać

w obszarze ruchów elementów, aby nie zostały uderzone.

UWAGA! NIEBEZPIECZEŃSTWO UPADKU!

OSTRZEŻENIE: TYLKO DLA UŻYTKU DOMOWEGO NA ZEWNĄTRZ

Aby zagwarantować bezpieczeństwo. Prosimy o zwrócenie szczególnej uwagi na instrukcje montażu, bezpieczeństwo i pielęgnacji wyszczególnione w tym dokumencie.

Ostrzeżenie: Kotwy należy zamocować pod powierzchnią gruntu celem zmniejszenia ryzyka przewrócenia się huśtawki

Ostrzeżenie: Maksymalna wysokość upadku to 170 cm
Ostrzeżenie: Nieodpowiednie dla dzieci poniżej 3 roku życia.

INSTRUKCJA MONTAŻU

Należy zachować do wykorzystania w przyszłości.
Ostrzeżenie: tylko do użytku domowego na zewnątrz"

PORADY DOTYCZĄCE MONTAŻU

Proszę postępować zgodnie z instrukcją montażu dokładnie tak, jak podano

1) Ten produkt musi być zmontowany przez osobę dorosłą.
2) Zachować kopię instrukcji montażu do wykorzystania w przyszłości. Może to być szczególnie przydatne do identyfikacji części, jeśli wymagany jest serwis posprzedażowy.

3) Norma EN 71-8, rozdział 4.6 wymaga minimalnej odległości wynoszącej 40 cm pomiędzy podłożem a huśtawką dwuosobową oraz minimalnej odległości między podłożem a huśtawkami wynoszącą 35 cm. Te odległości są ważne dla bezpiecznego użytkowania. Po zmontowaniu

placu zabaw należy sprawdzić te odległości. W przypadku niezgodności, nie wahaj się skontaktować z naszym serwisem posprzedażowym.

4) Zalecamy, aby zestaw huśtawkowy nie był skierowany w stronę słońca.

5) Zanim zaczniesz, sprawdź, czy nie brakuje żadnej z części, jeśli okaże się, że brakuje ci jakiejś części, skontaktuj się z naszym działem obsługi posprzedażowej.

6) Użyłuj opakowania z należytą starannością.

7) Nie pozwalaj dzieciom bawić się opakowaniem.

WSKAZÓWKI DOTYCZĄCE BEZPIECZEŃSTWA

1) Produkt ten nie może być stosowany przez dzieci poniżej 36 miesięcy życia. Jest odpowiedni tylko dla dzieci w wieku od 3 do 14 lat o maksymalnej wadze 50 kg. Może być używany wyłącznie pod nadzorem osoby dorosłej.

2) Ponieważ ten produkt zawiera małe części, które mogą zostać połknięte, należy przechowywać je z dala od dzieci poniżej 36 miesięcy.

3) Produkt ten jest przeznaczony wyłącznie do użytku prywatnego w domu i nie może być używany w parkach i ogrodach publicznych, w szkołach, na polach kempingowych, w hotelach, publicznych miejscach wypoczynku itp.

4) Zestaw huśtawkowy powinien być ustawiony na płaskiej powierzchni w odległości 2 metrów od wszystkich innych konstrukcji lub przeszkód (ścian, ogrodzeń, drzew, linii do mycia lub kabli elektrycznych itp.), które mogłyby spowodować obrażenia ciała.

5) Produktu tego nie wolno ustawiać na twardych powierzchniach, takich jak beton, asfalt lub inne podobne twarde powierzchnie. Zalecamy

montaż na trawie lub innych miękkich powierzchniach.

6) Ten zestaw huśtawkowy musi być mocno osadzony w podłożu. W tym celu należy postępować zgodnie z instrukcjami. Produktu należy używać tylko wtedy, gdy beton mocujący jest suchy.

7) Zakotwienie musi być regularnie sprawdzane, wraz z hakami, i mocowaniami.

8) Użyłuj opakowania z należytą starannością.

9) Nie pozwalaj dzieciom bawić się opakowaniem zabawki, aby uniknąć połknięcia przez dziecko małych akcesoriów.

MOCOWANIE DO PODŁOŻA

1) Zmontować zestaw huśtawkowy i umieścić go w wyznaczonym miejscu.

2) Zlokalizować i oznaczyć położenie nóg uszczelniających.

3) Sprawdzić wymiary podane na schemacie i w razie potrzeby skorygować.

4) Pod czterema nogami zaznaczyć kwadrat o wymiarach 350x350 mm

i wykopać otwór o głębokości 350 mm.

5) Otwory te należy wypełnić betonem zgodnie ze schematem prostokąta,

górna część betonu nie powinna przekraczać poziomu gruntu.

6) Umieścić nogi w betonie w wyznaczonym miejscu (patrz punkt 2). Upewnij się, że nawiercony koniec nóg znajduje się powyżej poziomu betonu.

7) Po osadzeniu betonu należy wkręcić stopy w nogi.

8) Przed użyciem huśtawki należy upewnić się, że beton jest całkiem suchy.

9) Należy pokryć beton ziemią, zdecydowanie zalecamy okresowe sprawdzanie zakotwienia.

KONSERWACJA

Powierzchnie wszystkich części powinny być sprawdzane co najmniej raz w miesiącu, szczególnie w przypadku takich urządzeń jak haki na belce napowietrznej, jeleli urządzenia i haki wykazują 10% zużycia w stosunku do pierwotnej grubości, wówczas należy je wymienić na takie same urządzenia jak te, które są dostarczane w wersji oryginalnej.

3) Należy sprawdzić wszystkie nakrętki i śruby pod kątem dokręcenia i dokręcić w razie potrzeby.

4) Należy sprawdzić wszystkie pokrycia pod kątem śrub i ostrych krawędzi i wymienić w razie potrzeby.

5) Zabawki mogą się skadać lub być niebezpieczne, jeśli nie są regularnie sprawdzane.

6) Wszystkie części, w których występuje stałe tarcie powinny być smarowane odpowiednim środkiem smarnym.

7) Podłoga, na którym znajduje się produkt, powinno być regularnie kontrolowane.

Wszystkie elementy, takie jak kamienie lub inne przedmioty, które mogłyby spowodować obrażenia w przypadku upadku, powinny zostać usunięte. Zaleca się chowanie urządzenia w okresie zimowym, gdy nie jest ono używane, aby uniknąć pogorszenia jego stanu z powodu złych warunków atmosferycznych.

10) W przypadku wprowadzenia przez klienta jakichkolwiek zmian w zabawce, powinny być wykonane zgodnie z instrukcjami producenta.

11) Rdziewiące obszary i elementy rurowe należy piaskować i w razie potrzeby przemaalowywać bezowłowo.

12) Sprawdzić siedzenia huśtawki, a także liny i inne sposoby mocowania pod kątem występowania oznak zużycia.

BEZPIECZEŃSTWO

Kontrole bezpieczeństwa powinny być przeprowadzane wyłącznie w odniesieniu do tego produktu. Kontrole te powinny obejmować, w razie potrzeby, usunięcie ostrych krawędzi, wymianę brakujących osłon śrub oraz dokręcenie nakrętek i śrub. Kontrole te powinny być przeprowadzane w celu uniknięcia niebezpieczeństwa lub rozpadnięcia się zestawu huśtawkowego w wyniku normalnego zużycia.

Zestaw huśtawkowy musi być używany pod nadzorem osoby dorosłej.

Należy zachować wszelkie dodatkowe elementy, mogą one być przydatne do późniejszej konserwacji lub serwisu.

Kiedy dziecko bawi się na urządzeniu, inne dzieci nie powinny biegać

w obszarze ruchów elementów, aby nie zostały uderzone.

UWAGA! NIEBEZPIECZEŃSTWO UPADKU!

OSTRZEŻENIE: TYLKO DLA UŻYTKU DOMOWEGO NA ZEWNĄTRZ

Aby zagwarantować bezpieczeństwo. Prosimy o zwrócenie szczególnej uwagi na instrukcje montażu, bezpieczeństwo i pielęgnacji wyszczególnione w tym dokumencie.

Ostrzeżenie: Kotwy należy zamocować pod powierzchnią gruntu celem zmniejszenia ryzyka przewrócenia się huśtawki

Ostrzeżenie: Maksymalna wysokość upadku to 170 cm
Ostrzeżenie: Nieodpowiednie dla dzieci poniżej 3 roku życia.

INSTRUKCJA MONTAŻU

Należy zachować do wykorzystania w przyszłości.
Ostrzeżenie: tylko do użytku domowego na zewnątrz"

PORADY DOTYCZĄCE MONTAŻU

Proszę postępować zgodnie z instrukcją montażu dokładnie tak, jak podano

1) Ten produkt musi być zmontowany przez osobę dorosłą.
2) Zachować kopię instrukcji montażu do wykorzystania w przyszłości. Może to być szczególnie przydatne do identyfikacji części, jeśli wymagany jest serwis posprzedażowy.

3) Norma EN 71-8, rozdział 4.6 wymaga minimalnej odległości wynoszącej 40 cm pomiędzy podłożem a huśtawką dwuosobową oraz minimalnej odległości między podłożem a huśtawkami wynoszącą 35 cm. Te odległości są ważne dla bezpiecznego użytkowania. Po zmontowaniu

placu zabaw należy sprawdzić te odległości. W przypadku niezgodności, nie wahaj się skontaktować z naszym serwisem posprzedażowym.

4) Zalecamy, aby zestaw huśtawkowy nie był skierowany w stronę słońca.

5) Zanim zaczniesz, sprawdź, czy nie brakuje żadnej z części, jeśli okaże się, że brakuje ci jakiejś części, skontaktuj się z naszym działem obsługi posprzedażowej.

6) Użyłuj opakowania z należytą starannością.

7) Nie pozwalaj dzieciom bawić się opakowaniem.

WSKAZÓWKI DOTYCZĄCE BEZPIECZEŃSTWA

1) Produkt ten nie może być stosowany przez dzieci poniżej 36 miesięcy życia. Jest odpowiedni tylko dla dzieci w wieku od 3 do 14 lat o maksymalnej wadze 50 kg. Może być używany wyłącznie pod nadzorem osoby dorosłej.

2) Ponieważ ten produkt zawiera małe części, które mogą zostać połknięte, należy przechowywać je z dala od dzieci poniżej 36 miesięcy.

3) Produkt ten jest przeznaczony wyłącznie do użytku prywatnego w domu i nie może być używany w parkach i ogrodach publicznych, w szkołach, na polach kempingowych, w hotelach, publicznych miejscach wypoczynku itp.

4) Zestaw huśtawkowy powinien być ustawiony na powierzchni w odległości 2 metrów od wszystkich innych konstrukcji lub przeszkód (ścian, ogrodzeń, drzew, linii do mycia lub kabli elektrycznych itp.), które mogłyby spowodować obrażenia ciała.

5) Produktu tego nie wolno ustawiać na twardych powierzchniach, takich jak beton, asfalt lub inne podobne twarde powierzchnie. Zalecamy

montaż na trawie lub innych miękkich powierzchniach.

6) Ten zestaw huśtawkowy musi być mocno osadzony w podłożu. W tym celu należy postępować zgodnie z instrukcjami. Produktu należy używać tylko wtedy, gdy beton mocujący jest suchy.

7) Zakotwienie musi być regularnie sprawdzane, wraz z hakami, i mocowaniami.

8) Użyłuj opakowania z należytą starannością.

9) Nie pozwalaj dzieciom bawić się opakowaniem zabawki, aby uniknąć połknięcia przez dziecko małych akcesoriów.

MOCOWANIE DO PODŁOŻA

1) Zmontować zestaw huśtawkowy i umieścić go w wyznaczonym miejscu.

2) Zlokalizować i oznaczyć położenie nóg uszczelniających.

3) Sprawdzić wymiary podane na schemacie i w razie potrzeby skorygować.

4) Pod czterema nogami zaznaczyć kwadrat o wymiarach 350x350 mm

i wykopać otwór o głębokości 350 mm.

5) Otwory te należy wypełnić betonem zgodnie ze schematem prostokąta,

górna część betonu nie powinna przekraczać poziomu gruntu.

6) Umieścić nogi w betonie w wyznaczonym miejscu (patrz punkt 2). Upewnij się, że nawiercony koniec nóg znajduje się powyżej poziomu betonu.

7) Po osadzeniu betonu należy wkręcić stopy w nogi.

8) Przed użyciem huśtawki należy upewnić się, że beton jest całkiem suchy.

9) Należy pokryć beton ziemią, zdecydowanie zalecamy okresowe sprawdzanie zakotwienia.

KONSERWACJA

Powierzchnie wszystkich części powinny być sprawdzane co najmniej raz w miesiącu, szczególnie w przypadku takich urządzeń jak haki na belce napowietrznej, jeleli urządzenia i haki wykazują 10% zużycia w stosunku do pierwotnej grubości, wówczas należy je wymienić na takie same urządzenia jak te, które są dostarczane w wersji oryginalnej.

3) Należy sprawdzić wszystkie nakrętki i śruby pod kątem dokręcenia i dokręcić w razie potrzeby.

4) Należy sprawdzić wszystkie pokrycia pod kątem śrub i ostrych krawędzi i wymienić w razie potrzeby.

5) Zabawki mogą się skadać lub być niebezpieczne, jeśli nie są regularnie sprawdzane.

6) Wszystkie części, w których występuje stałe tarcie powinny być smarowane odpowiednim środkiem smarnym.

7) Podłóżka, na którym znajduje się produkt, powinno być regularnie kontrolowane.

Wszystkie elementy, takie jak kamienie lub inne przedmioty, które mogłyby spowodować obrażenia w przypadku upadku, powinny zostać usunięte. Zaleca się chowanie urządzenia w okresie zimowym, gdy nie jest ono używane, aby uniknąć pogorszenia jego stanu z powodu złych warunków atmosferycznych.

10) W przypadku wprowadzenia przez klienta jakichkolwiek zmian w zabawce, powinny być wykonane zgodnie z instrukcjami producenta.

11) Rdzewiące obszary i elementy rurowe należy piaskować i w razie potrzeby przemaalowywać bezowłociwo.

12) Sprawdzić siedzenia huśtawki, a także liny i inne sposoby mocowania pod kątem występowania oznak zużycia.

BEZPIECZEŃSTWO

Kontrolę bezpieczeństwa powinny być przeprowadzane wyłącznie w odniesieniu do tego produktu. Kontrole te powinny obejmować, w razie potrzeby, usunięcie ostrych krawędzi, wymianę brakujących osłon śrub oraz dokręcenie nakrętek i śrub. Kontrole te powinny być przeprowadzane w celu uniknięcia niebezpieczeństwa lub rozpadnięcia się zestawu huśtawkowego w wyniku normalnego zużycia.

Zestaw huśtawkowy musi być używany pod nadzorem osoby dorosłej.

Należy zachować wszelkie dodatkowe elementy, mogą one być przydatne do późniejszej konserwacji lub serwisu.

Kiedy dziecko bawi się na urządzeniu, inne dzieci nie powinny biegać





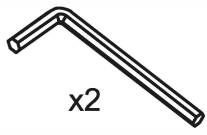

w obszarze ruchów elementów, aby nie zostały uderzone.





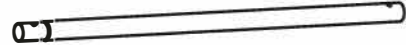



UWAGA! NIEBEZPIECZEŃSTWO UPADKU!

4  x2

10  13

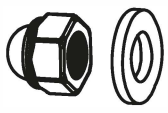

YC40 X1			BH12 X1	
			S16 X2	
		S9 X4		
YBB5 X2			YD2 X4	
		S8 X4		

YE1 X8	YN3 X4	YL1 X12	YG13 X20	Fa8 X8
				
M 6x35	Ø 8/M6x40	Ø 8	M 6x20	Ø 8/M6x35
YD10 X8	YD11 X12	YL2 X8	YD3 X2	YG2 X2
				
Ø 6	Ø 8	Ø 6		M 8

1

BH12	X1
S16	X2
S9	X4
S8	X4
YE1	X4
YD10	X4
YL1	X12
YL2	X4
YG13	X16
YBB5	X2
Fa8	X8
YN3	X4
YD11	X12

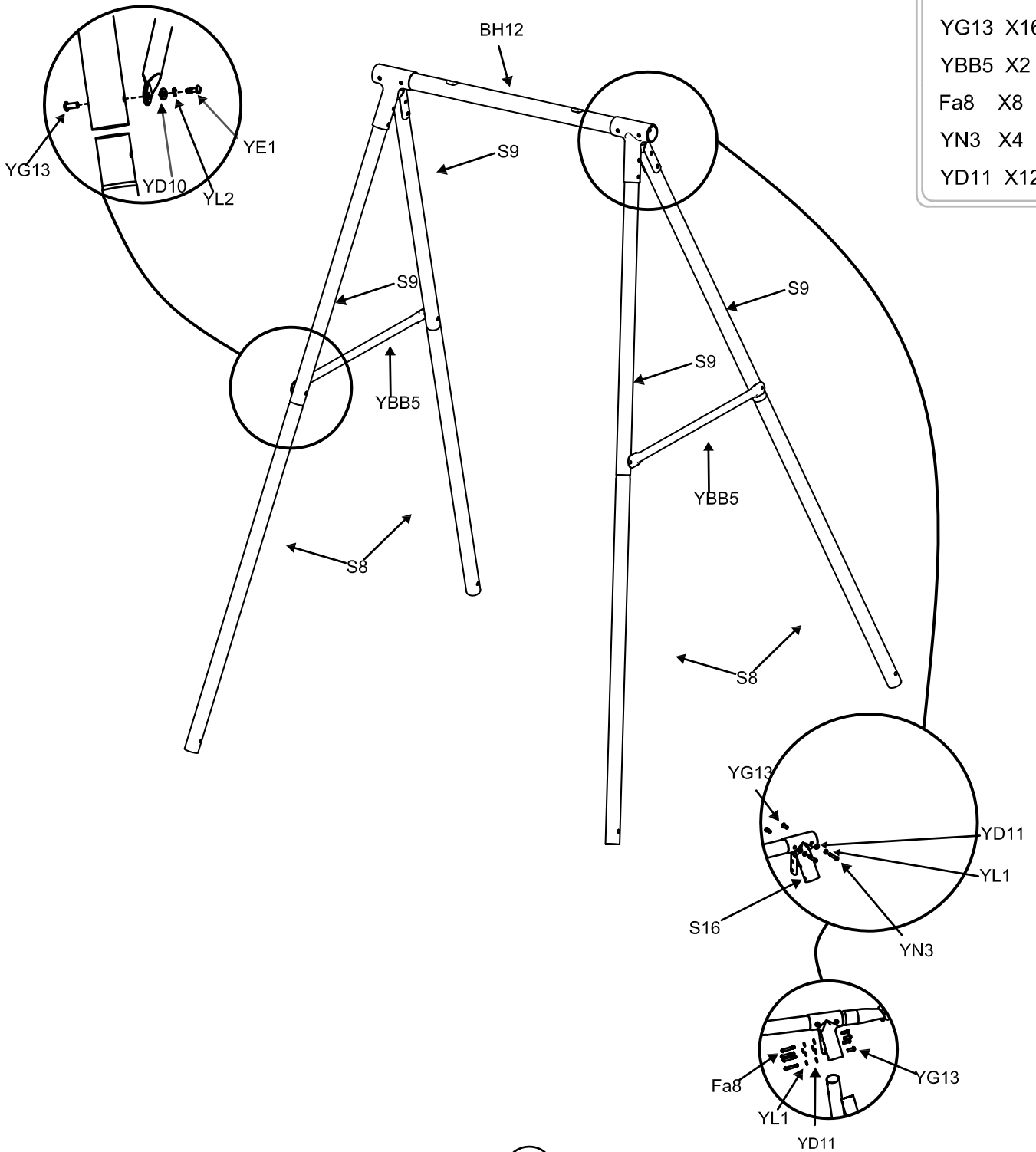

2

- YG2 X2
- YD3 X2
- C40 X1

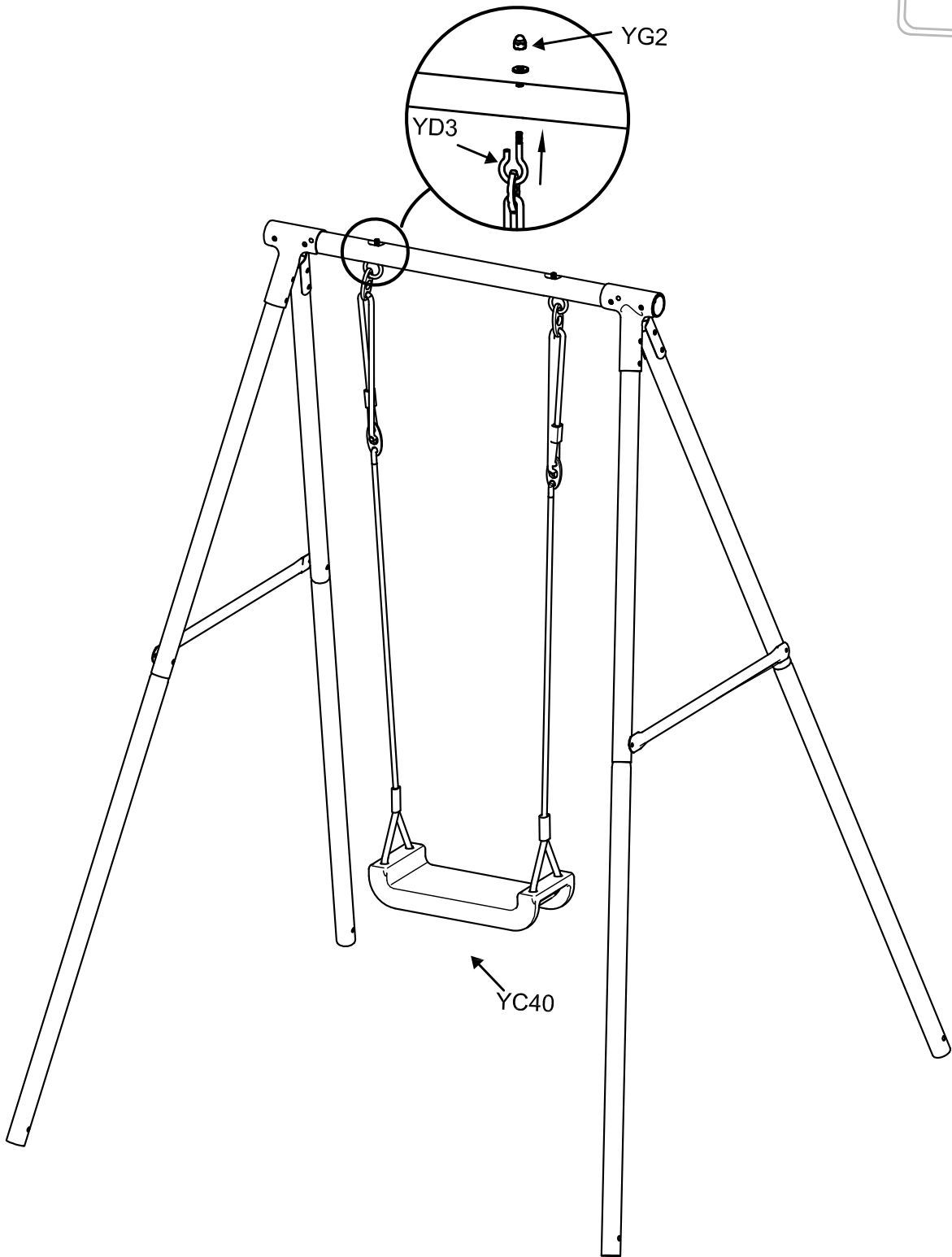

3

- YL2 X4
- YD10 X4
- YE1 X4
- YD2 X4
- YG13 X4

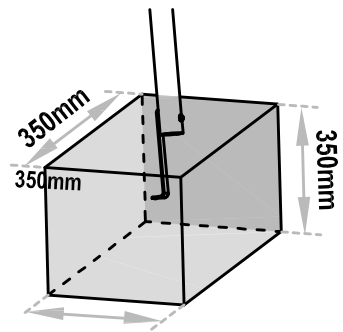
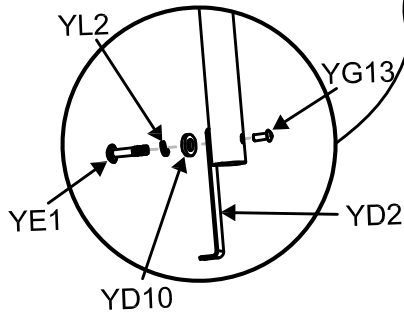
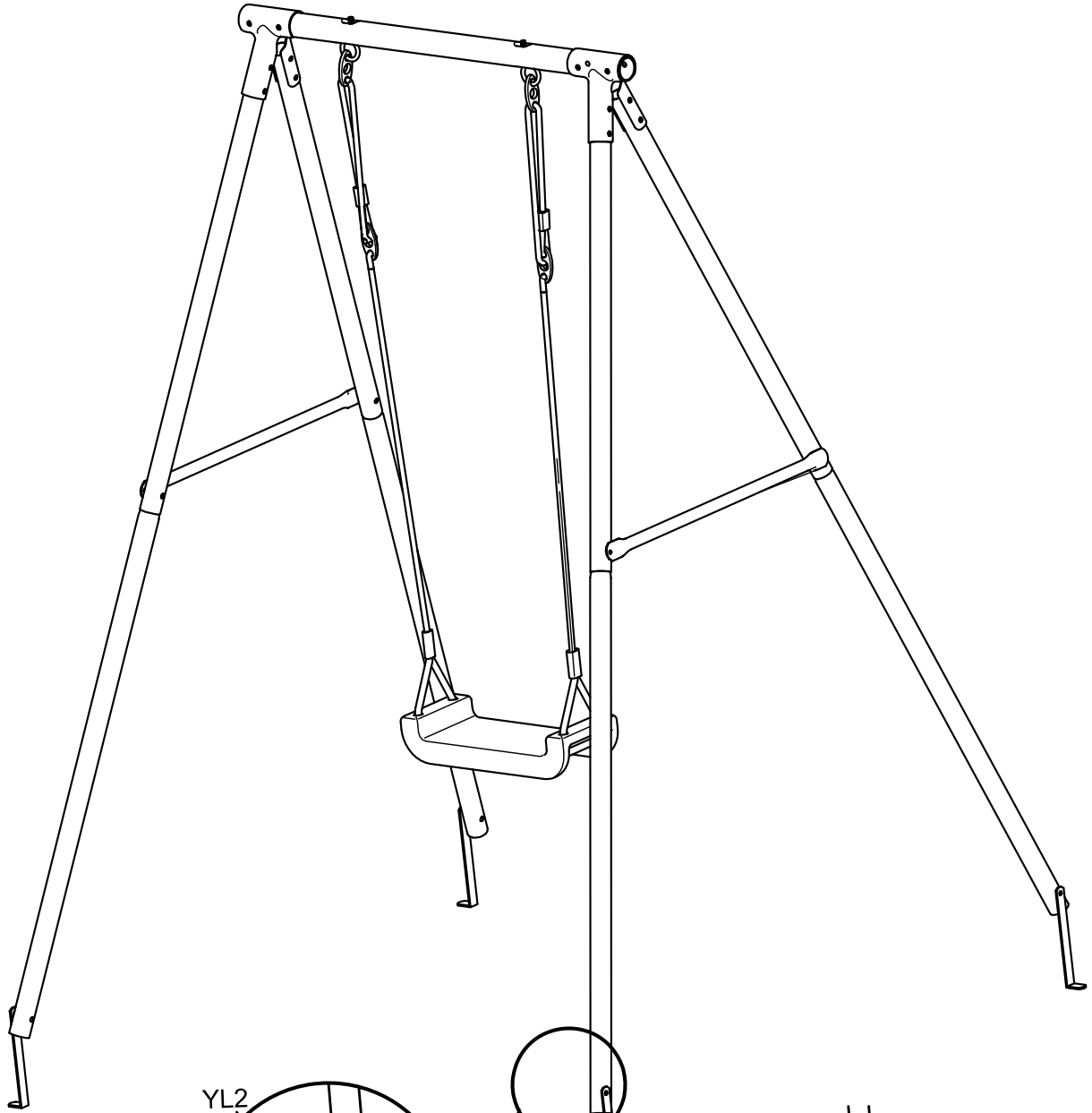

4

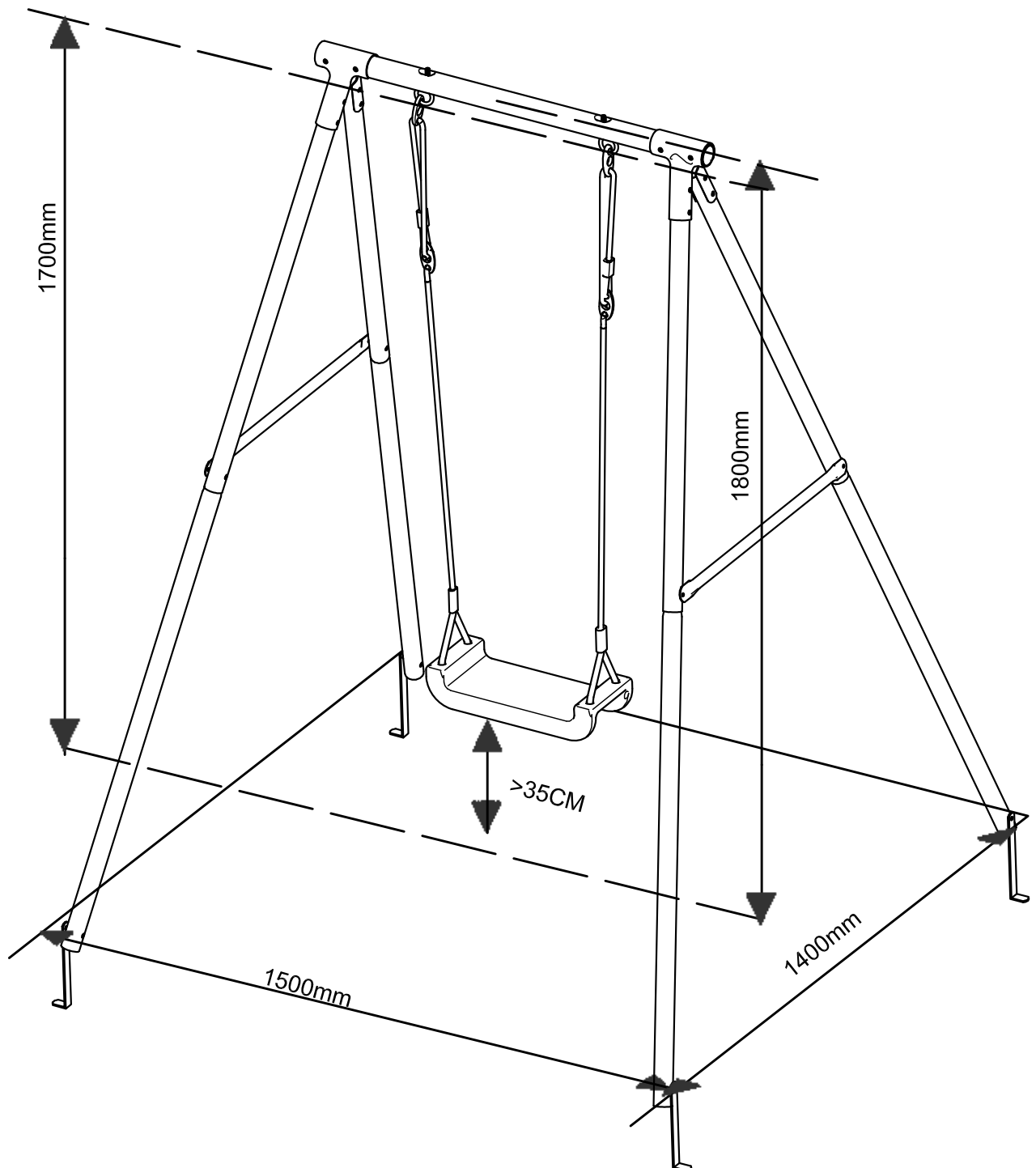

Ostrzeżenie: Maksymalna wysokość upadku wynosi 170 cm

Warning: Maximum fall heights is 170 cm.

[spėjimas: Maksimalus kritimo aukštis 170 cm.