

# Antek

**PL:** Kolejka Ze Stołem Zestaw 80 Elementów  
**DE:** Spielzeugeisenbahn mit dem Tisch Set 80 Elemente  
**EN:** Train Set with Table -80pc  
**CZ:** Vláček s hracím stolem, sada 80ks  
**SK:** Vláčik s hracím stolom, sada 80ks  
**LT:** Traukinuko rinkinys su stalu - 80 vnt.

**4IQ**  
group

**Instrukcja montażu / Montageanleitung / Assembly Instruction /  
 Montážní návod / Montážny návod / Surinkimo instrukcija**

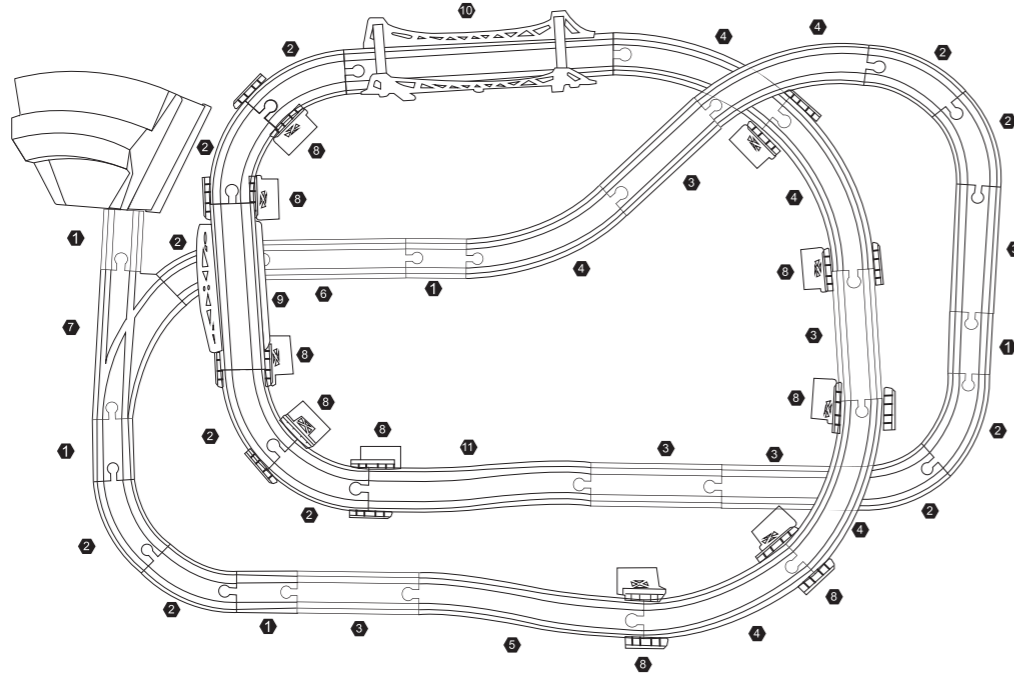

1 x 5pcs	2 x 11pcs	3 x 6pcs	4 x 6pcs	5 x 1pcs	6 x 1pcs
7 x 1pcs	8 x 10pcs	9 x 1pcs	10 x 1pcs	11 x 1pcs	
x 1pcs	x 2pcs	x 1pcs	x 1pcs	x 2pcs	x 1pcs
x 1pcs	x 1pcs	x 1pcs	x 1pcs	x 6pcs	x 4pcs
x 1pcs	x 1pcs	x 1pcs	x 1pcs	x 1pcs	x 1pcs
x 1pcs	x 1pcs	x 1pcs	x 1pcs	x 1pcs	x 1pcs

**LISTA CZĘŚCI / TEILELISTE / PARTS LIST /  
 SEZNAM ČÁSTÍ / ZOZNAM ČÁSTI / DALIŲ  
 SĄRAŠAS**

- A 5szt./Imbusowa x 16szt. / Imbuschraube x 16 St. / Cross Dowel Bolt x 16 pcs / Imbusový šroub 16 ks / Imbusová škrutka x 16 ks / Krievimnis ve rēķa x 16 vnt.
  - B Nakręta wałeczkowa x 8szt. / Kreuzröhlmutter x 8 St. / Cross Dowel Nut x 8 pcs / Kreuzröhnmutter x 8 ks / Krievimnis savienināms x 8 vnt.
  - C Wkręt x 12szt. / Schraube x 12 St. / Screw x 12 pcs / Šroub x 12 kusů / Skrūvka x 12 kusov / Varžas x 12 vnt.
  - D Imbus 1 szt. / Imbuschlüssel x 1 St. Allen Wrench x 1 pc / Imbus 1 ks. / Šešakampis raktas 1 vnt.
- Do montażu wymagane jest następujące narzędzie (nie dołączono):  
 Zu der Montage braucht man folgenden Werkzeug (nicht angelegt):  
 The following tool (not included) is required for assembly:  
 K montáži budete potřebovat toto nářadí (není součástí balení):  
 K montāži būsietē nepieciešams šīs rīkardas (tās nav iekļautas iepakojumā):

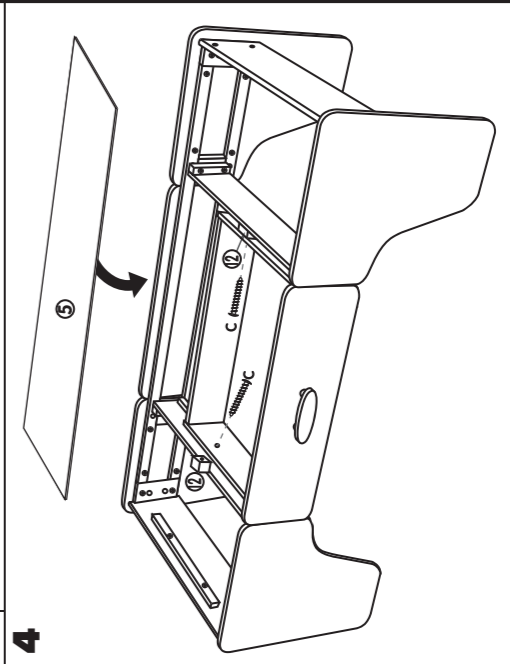
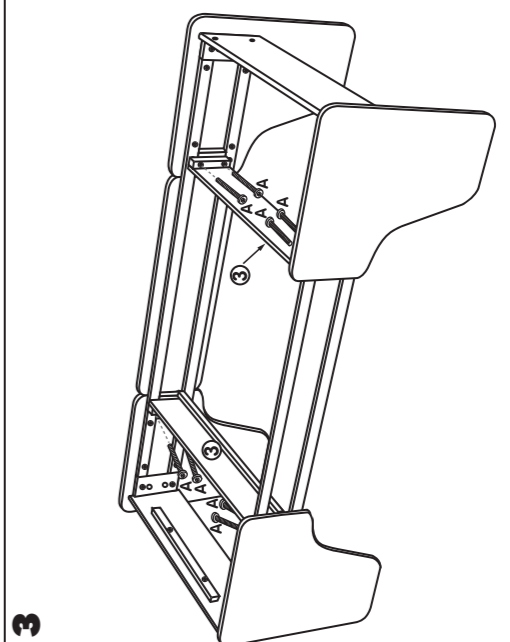
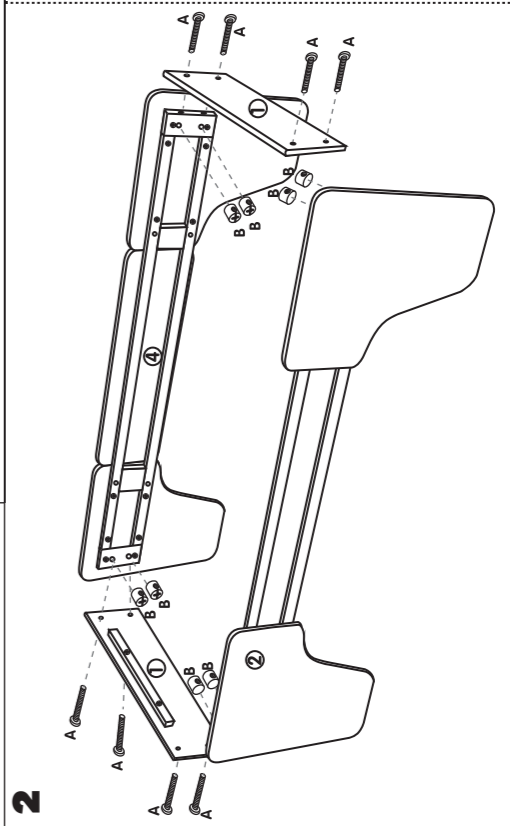
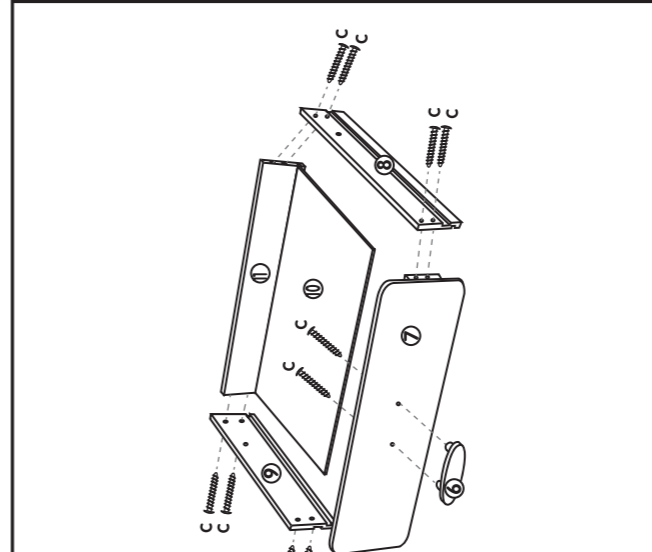
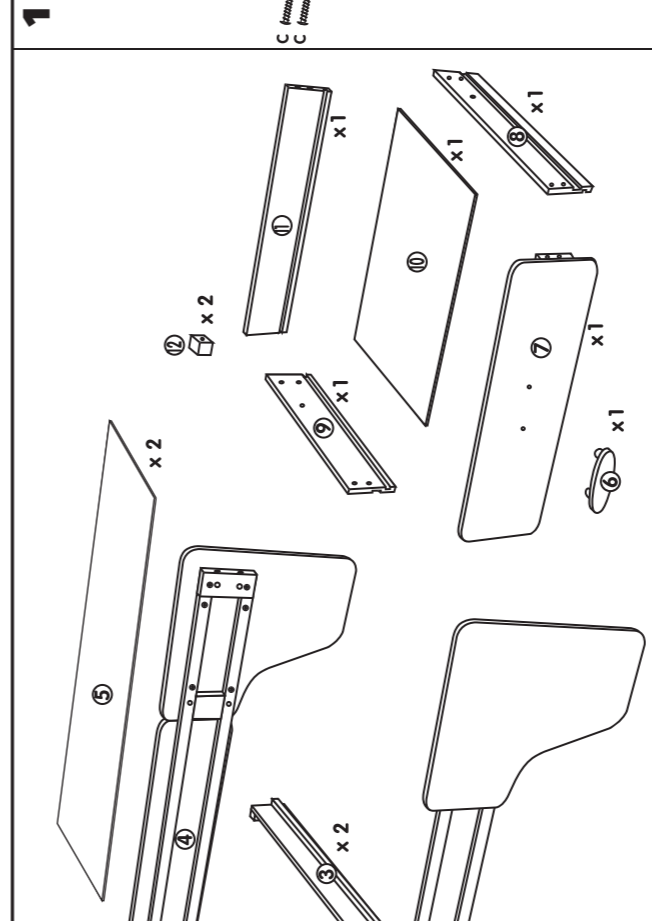

**UWAGA!**  
**MAŁE CZĘŚCI**  
 - RYZYKO ZADŁAWIENIA.  
 Nie przeznaczona dla dzieci poniżej 3 roku życia.  
 Wymagany jest montaż przez osobę dorosłą. Przed użyciem upewnij się, że wszystkie nakrętki i śruby są bezpiecznie zamocowane.  
 Zachowaj tę informację.

**ACHTUNG!**  
**KLEINE ELEMENTE**  
 - ERSTIC KUNGSGEFAHR.  
 Für Kinder unter 3 Jahren nicht geeignet. Die Montage muss ein Erwachsener durchführen. Bitte vergewissern Sie sich vor dem Gebrauch, ob alle Schrauben und Mütter sicher befestigt sind. Erhalten Sie diese Informationen.

**WARNING!**  
**SMALL PARTS - CHOKING HAZARD.**  
 Not suitable for children under 3 years.  
 Adult assembly required.  
 Before use ensure all nuts and bolts are securely fastened.  
 Please retain this information.

**POZOR!**  
**MAŁE DZIEŁY - NIEBEZPIECZNE UDUSZENIE.**  
 Nie jest przeznaczony dla dzieci do 3 lat.  
 Nie należy montować i używać tego zestawu bez nadzoru dorosłego. Przed użyciem upewnij się, że wszystkie śruby i matce są bezpiecznie zamocowane. Zachowaj tę informację.

**POZOR!**  
**MAŁE DZIEŁY - NIEBEZPIECZNE UDUSZENIE.**  
 Nie jest przeznaczony dla dzieci do 3 lat.  
 Nie należy montować i używać tego zestawu bez nadzoru dorosłego. Przed użyciem upewnij się, że wszystkie śruby i matce są bezpiecznie zamocowane. Zachowaj tę informację.

**DĚMÉSIO!**  
**SMALL PARTS - CHOKING HAZARD.**  
 Nem ajánlott 3 évesnél fiatalabb gyerekeknek.  
 Ne próbálja meg szerelni vagy használni a készletet felnőtt felügyelete nélkül.  
 Mielőtt használná, győződjön meg arról, hogy minden csavar és anyák biztonságosan rögzítve van.  
 Tartsa meg ezt az információt.

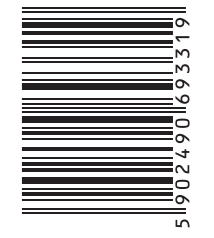

**„4IQ GROUP” SP. Z O.O.**  
 Ul. Ostródzka 54, 14-200 IŁAWA  
 tel. +48 89 648 60 85  
 WWW.4IQ.COM.PL

5 9 0 2 4 9 0 1 6 9 3 1 9